



la tecnología del calor

GAMA DOMÉSTICA
TARIFA **2018/19**



GAMA DOMÉSTICA

ESTUFAS

	MODELO	kW	PAG.
HYDRO AIRE	Sigma	12-15-18-24	8
	Onix		10
	Prisma	10	14
	Prisma Lux		16
	Qube		18
	Smart	8-10-12	19
	Brava	6	20
	Llaima	8	20
	Etna (cerámica)	8	21
	Erta		22
	Fuji (cerámica)	10	23
	Atilan		24
	Teon (cerámica)	12	25
	Control remoto para estufas y calderas		26

CHIMENEAS

Kit chimenea		27
Chimenea negra interior		28
Chimenea Inox	-	29

GRUPOS TÉRMICOS GASÓLEO

MODELO	kW	PAG.
Climadens A	27 y 36	31
Climadens C y Climadens AC	27, 36 y 45	32-33
Climadens AV-X y Climadens AV-V	27 y 36	34-35
Activa y Activa SHS	27,2 y 37,5	36-37
Activa PLUS	27,2 y 37,5	38-39
ClimaTerm y ClimaTerm AV	27, 27,2 y 36	40-41
ClimaTerm AV X y ClimaTerm AV SR	27, 27,2 y 36	42-43
ClimaTronic y ClimaTronic AC	27 y 36	44-45
ClimaTronic AV	27 y 36	46-47
Climacomby S	27 a 46	48-49
Accesorios Gasóleo		50-51

CALDERAS BIOMASA

BioMaster	25-32	56-59
BioDúo y BioDúo Compact	30-40	60-63
BioSelect Compact	30	64-65
BioSelect 30-45-55	30-45-55	66-67
BioMax y BioMax Compact	30-45	68-71

CALDERAS SÓLIDOS

EvoSolid	25-40	72-73
CLX y CLX Plus	25-33-41	74-75
CMX	25-33-41	76-77
SoliMax y SoliMax Plus	23-30-43-51-65	78-79
Accesorios Sólidos y Biomasa	-	80-81

DEPÓSITOS INCERCIA Y ACS

Inerplus e Inerplus ACS	-	82-83
AquaSelect Inox mural y suelo	-	84-85
AquaSelect mural y suelo	-	86-87

EQUIPOS SOLARES

SolMatic	-	88-89
SolMatic Dúo	-	90-91

RADIADORES

Nostalgia	-	92-93
Ridem	-	94



- Cumple con la Directiva sobre diseño ecológico 2009/125/CE (reglamentos (UE) 811/2013, 812/2013, 813/2013 y 814//2013, que limitan las emisiones de bajo NOx, de obligado cumplimiento a partir del 26 de Septiembre de 2018.

LASIAN

una empresa con más de medio siglo de historia
3 centros de producción en un área de 21.000 m²
Diseño y fabricación 100% LASIAN
apostando por las energías limpias y renovables



la tecnología del calor

TECNOLOGÍA



TECNOLOGÍA AUTOREGULABLE

Mantiene una combustión óptima en cualquier circunstancia. Compensa el factor de ensuciamiento, las condiciones atmosféricas y la calidad del pellet.



SISTEMA EVO DE LIMPIEZA AUTOMÁTICA

Mínimo mantenimiento, máxima eficiencia. Se adapta a combustibles con distintas características.



SISTEMA FLOW PARA INSTALACIONES CANALIZADAS

Con este sistema, la misma estufa puede calentar distintos ambientes.



MANDO A DISTANCIA

Sólo para las estufas de aire. De serie en todos los modelos.



CRONO TERMOSTATO SEMANAL



SISTEMA CRISTAL LIMPIO



SEGURIDAD ANTIDEFLAGRACIÓN



WI-FI OPCIONAL

CONEXIÓN INTELIGENTE

LASIAN MÓDULO WI-FI



Se conecta a la red Wi-Fi existente en la vivienda y junto con la App LASIAN Wi-Fi Control posibilita la gestión remota de la estufa o caldera. Conexión **PLUG & PLAY**.

Permite la asistencia remota desde fábrica (visualización y modificación de parámetros de programación, descargar y volver a cargar la programación de la máquina, restablecimiento a condiciones de fábrica, etc), recepción y desbloqueo remoto de alarmas.

Dispone de leds indicadores del funcionamiento. Suministro con alimentador DC incluido. Compatible con equipos ya instalados.

LASIAN WI-FI CONTROL



APP gratuita para smartphones y tablets.

Permite visualizar y modificar remotamente el estado de funcionamiento de la estufa o caldera (encender, apagar, desbloquear, modificar consigna, introducir una programación horaria, etc).

Posibilita la recepción y desbloqueo de alarmas desde el móvil o tablet, y el envío de solicitud de asistencia por email.

Desde la App, el instalador puede acceder al listado de todas sus estufas o calderas instaladas, y gestionarlas y supervisarlas en remoto para verificar el buen funcionamiento de la máquina.

Dispone de un histórico de horas de funcionamiento de la estufa o caldera, así como un contador de las horas totales de funcionamiento desde su instalación.

Disponible en Google Play y App Store.



LASIAN MÓDEM GSM



Opción alternativa cuando no se dispone de conexión a internet.

Permite encender, apagar y regular a distancia la caldera o estufa, mediante un SMS enviado desde el móvil.



 **LASIAN**



ESTUFAS

HYDRO

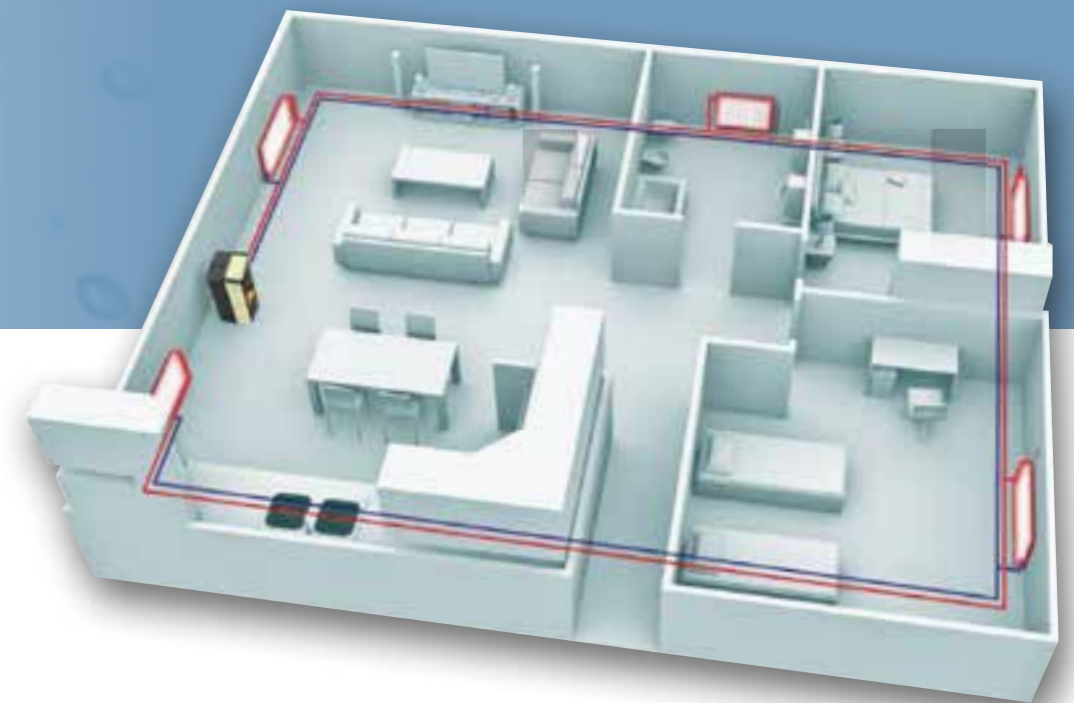

SIGMA

12 - 15 - 18 - 24 kW



SIGMA BASIC









SIGMA EVO

CARACTERÍSTICAS TÉCNICAS	SIGMA BASIC				SIGMA EVO		
		12 kW	15 kW	18 kW	24 kW	18 kW	24 kW
Potencia min/max	kW	4,7-11,6	4,7-15,1	5,6-18,6	7,0-23,3	5,6-18,6	7,0-23,3
Potencia al agua	kW	9,7	10,1	16,1	18,5	16,1	18,5
Potencia al ambiente	kW	1,9	5	2,5	4,8	2,5	4,8
Consumo horario min/max	Kg/h	1,1-2,7	1,0-3,1	1,3-4,2	1,6-5,2	1,3-4,2	1,6-5,2
Rendimiento	%	>89,3	>91,6	>91	>92,5	>91	>92,5
Capacidad depósito	Kg	31	31	31	31	31	31
Autonomía min/max	h	11-22	10-31	7-24	6-19	7-24	6-19
Volumen calefactable	m ³	300	375	450	600	450	600
Peso	Kg	179	179	211	211	214	214
Dimensiones (mm)		A	560	560	560	560	560
	F	567	567	567	567	567	567
	H	1190	1190	1190	1190	1190	1190



DE SERIE



		ROJO CORINTO	BLANCO OPACO	NEGRO	EFEECTO ÓXIDO	PVP €
		CÓDIGO	CÓDIGO	CÓDIGO	CÓDIGO	
SIGMA BASIC 12 kW		2180	2181	2182	2183	2.430
SIGMA BASIC 15 kW		2265	2266	2267	2268	2.583
SIGMA BASIC 18 kW		2273	2274	2275	2276	2.919
SIGMA EVO 18 kW		2277	2278	2279	2280	3.145
SIGMA BASIC 24 kW		2193	2194	2195	2196	3.480
SIGMA EVO 24 kW		2197	2198	2199	2200	3.695

Puesta en marcha incluida en el precio y obligatoria (consultar desplazamientos)

ONIX

12 - 15 - 18 - 24 kW



ONIX BASIC

ONIX EVO

CARACTERÍSTICAS TÉCNICAS		12 kW	15 kW	18 kW	24 kW	18 kW	24 kW	
Potencia min/max	kW	4,7-11,6	4,7-15,1	5,6-18,6	7,0-23,3	5,6-18,6	7,0-23,3	
Potencia al agua	kW	9,7	10,1	16,1	18,5	16,1	18,5	
Potencia al ambiente	kW	1,9	5	2,5	4,8	2,5	4,8	
Consumo horario min/max	Kg/h	1,1-2,7	1,0-3,1	1,3-4,2	1,6-5,2	1,3-4,2	1,6-5,2	
Rendimiento	%	>89,3	>91,6	>91	>92,5	>91	>92,5	
Capacidad depósito	Kg	31	31	31	31	31	31	
Autonomía min/max	h	11-22	10-31	7-24	6-19	7-24	6-19	
Volumen calefactable	m ³	300	375	450	600	450	600	
Peso	Kg	180	180	212	212	215	215	
Dimensiones (mm)		A	560	560	560	560	560	560
		F	567	567	567	567	567	567
		H	1190	1190	1190	1190	1190	1190



DE SERIE



		BLANCO TRAVERTINO	ÓXIDO NEGRO	EFEECTO LAVA	PVP €
		CÓDIGO	CÓDIGO	CÓDIGO	
ONIX BASIC 12 kW		2184	2185	2186	2.580
ONIX BASIC 15 kW		2281	2282	2283	2.725
ONIX BASIC 18 kW		2287	2288	2289	3.092
ONIX EVO 18 kW		2290	2291	2292	3.318
ONIX BASIC 24 kW		2187	2188	2189	3.630
ONIX EVO 24 kW		2190	2191	2192	3.845

Puesta en marcha incluida en el precio y obligatoria (consultar desplazamientos)



ESTUFAS

AIRE



PRISMA

10 kW



3 posibilidades
de salida de humos

3 possibili uscite fumi
3 possibilités de carnaux
3 possibilities of flues



PRISMA BASIC

10 kW



PRISMA EVO

10 kW

CARACTERÍSTICAS TÉCNICAS		PRISMA BASIC 10 kW	PRISMA EVO 10 kW
Potencia min/max	kW	3,7 - 10,4	3,7 - 10,4
Consumo horario min/max	Kg/h	0,8 - 2,1	0,8 - 2,1
Rendimiento	%	> 84	> 84
Capacidad depósito	Kg	24	24
Autonomía min/max	h	12 - 30	12 - 30
Volumen calefactable	m ³	260	260
Peso	Kg	137	140
Dimensiones (mm)	 A	1133	1133
	F	318	318
	H	1112	1112



OPCIONAL

DE SERIE



		BLANCO ROTO CÓDIGO	NEGRO CÓDIGO	PVP €
PRISMA BASIC		2590	2591	2.058
PRISMA EVO		2592	2593	2.284

Puesta en marcha incluida en el precio y obligatoria (consultar desplazamientos)

PRISMA LUX

10 kW

3 posibilidades
de salida de humos3 possibili uscite fumi
3 possibilités de carneaux
3 possibilities of flues

PRISMA LUX BASIC

10 kW

PRISMA LUX EVO

10 kW

CARACTERÍSTICAS TÉCNICAS

		PRISMA LUX BASIC 10 kW	PRISMA LUX EVO 10 kW
Potencia min/max	kW	3,7 - 10,4	3,7 - 10,4
Consumo horario min/max	Kg/h	0,8 - 2,1	0,8 - 2,1
Rendimiento	%	> 84	> 84
Capacidad depósito	Kg	24	24
Autonomía min/max	h	12 - 30	12 - 30
Volumen calefactable	m³	260	260
Peso	Kg	137	140
Dimensiones (mm)		A	1133
		F	318
		H	1112



OPCIONAL



DE SERIE



BLANCO TRAVERTINO

EFECTO LAVA

ÓXIDO NEGRO

PVP €

		CÓDIGO	CÓDIGO	CÓDIGO	
PRISMA LUX BASIC		2594	2595	2596	2.420
PRISMA LUX EVO		2597	2598	2599	2.646

Puesta en marcha incluida en el precio y obligatoria (consultar desplazamientos)

QUBE

8 - 10 - 12 kW



SMART

8 - 10 - 12 kW



8 kW 10 kW 12 kW

8-10-12 kW

CARACTERÍSTICAS TÉCNICAS	QUBE BASIC			QUBE EVO		QUBE FLOW		QUBE EVO FLOW	
	8 kW	10 kW	12 kW	10 kW	12 kW	10 kW	12 kW	10 kW	12 kW
Potencia min/max	kW 3,9 - 8,2	3,7 - 10,4	3,8 - 12	3,7 - 10,4	3,8 - 12	3,7 - 10,4	3,8 - 12	3,7 - 10,4	3,8 - 12
Consumo horario min/max	Kg/h 0,8 - 1,7	0,8 - 2,1	0,8 - 2,4	0,8 - 2,1	0,8 - 2,4	0,8 - 2,1	0,8 - 2,4	0,8 - 2,1	0,8 - 2,4
Rendimiento	% > 86	> 85	> 85	> 85	> 85	> 85	> 85	> 85	> 85
Capacidad depósito	Kg 21	24	33	24	33	16	25	16	25
Autonomía min/max	h 12 - 26	12 - 30	13 - 41	12 - 30	13 - 41	8 - 20	10 - 31	8 - 20	10 - 31
Volumen calefactable	m³ 205	260	300	260	300	260	300	260	300
Peso	Kg 116	123	154	126	157	123	154	126	157
Dimensiones (mm)	A	490	535	535	535	535	535	535	535
	F	490	500	500	500	500	500	500	500
	H	1015	1080	1165	1080	1165	1080	1165	1080



8 kW 10 kW 12 kW

8-10-12 kW

CARACTERÍSTICAS TÉCNICAS	SMART BASIC			SMART EVO		SMART FLOW		SMART EVO FLOW	
	8 kW	10 kW	12 kW	10 kW	12 kW	10 kW	12 kW	10 kW	12 kW
Potencia min/max	kW 3,9 - 8,2	3,7 - 10,4	3,8 - 12	3,7 - 10,4	3,8 - 12	3,7 - 10,4	3,8 - 12	3,7 - 10,4	3,8 - 12
Consumo horario min/max	Kg/h 0,8 - 1,7	0,8 - 2,1	0,8 - 2,4	0,8 - 2,1	0,8 - 2,4	0,8 - 2,1	0,8 - 2,4	0,8 - 2,1	0,8 - 2,4
Rendimiento	% > 86	> 85	> 85	> 85	> 85	> 85	> 85	> 85	> 85
Capacidad depósito	Kg 21	24	33	24	33	16	25	16	25
Autonomía min/max	h 12 - 26	12 - 30	13 - 41	12 - 30	13 - 41	8 - 20	10 - 31	8 - 20	10 - 31
Volumen calefactable	m³ 205	260	300	260	300	260	300	260	300
Peso	Kg 111	119	149	122	152	119	149	122	152
Dimensiones (mm)	A	490	535	535	535	535	535	535	535
	F	490	500	500	500	500	500	500	500
	H	1015	1080	1165	1080	1165	1080	1165	1080

	ROJO CORINTO	BLANCO OPACO	NEGRO	EFEECTO ÓXIDO	PVP €
	CÓDIGO	CÓDIGO	CÓDIGO	CÓDIGO	
QUBE BASIC 8 kW	2364	2365	2366	2367	1.754
QUBE BASIC 10 kW	2368	2369	2370	2371	2.079
QUBE BASIC 12 kW	2384	2385	2386	2387	2.373
QUBE EVO 10 kW	2376	2377	2378	2379	2.373
QUBE EVO 12 kW	2392	2393	2394	2395	2.667
QUBE FLOW 10 kW	2372	2373	2374	2375	2.247
QUBE FLOW 12 kW	2388	2389	2390	2391	2.541
QUBE EVO FLOW 10 kW	2380	2381	2382	2383	2.552
QUBE EVO FLOW 12 kW	2396	2397	2398	2399	2.846

Puesta en marcha incluida en el precio y obligatoria (consultar desplazamientos)

	ROJO CORINTO	BLANCO OPACO	NEGRO	EFEECTO ÓXIDO	PVP €
	CÓDIGO	CÓDIGO	CÓDIGO	CÓDIGO	
SMART BASIC 8 kW	2328	2329	2330	2331	1.565
SMART BASIC 10 kW	2332	2333	2334	2335	1.890
SMART BASIC 12 kW	2348	2349	2350	2351	2.184
SMART EVO 10 kW	2340	2341	2342	2343	2.184
SMART EVO 12 kW	2356	2357	2358	2359	2.478
SMART FLOW 10 kW	2336	2337	2338	2339	2.058
SMART FLOW 12 kW	2352	2353	2354	2355	2.352
SMART EVO FLOW 10 kW	2344	2345	2346	2347	2.363
SMART EVO FLOW 12 kW	2360	2361	2362	2363	2.657

Puesta en marcha incluida en el precio y obligatoria (consultar desplazamientos)

BRAVA

6 kW



CARACTERÍSTICAS TÉCNICAS		6 kW
Potencia min/max	kW	3,5 - 6,4
Consumo horario min/max	Kg/h	0,8 - 1,5
Rendimiento	%	> 86
Capacidad depósito	Kg	17
Autonomía min/max	h	11 - 21
Volumen calefactable	m ³	160
Peso	Kg	103
Dimensiones (mm)	A	470
	F	485
	H	944

	BURDEOS	BEIGE	NEGRO	GRIS	PVP €
	CÓDIGO	CÓDIGO	CÓDIGO	CÓDIGO	
BRAVA	2510	2511	2512	2513	1.355

Puesta en marcha incluida en el precio y obligatoria (consultar desplazamientos)

ETNA

8 kW
CERÁMICA



CARACTERÍSTICAS TÉCNICAS		8 kW
Potencia min/max	kW	3,9 - 8,2
Consumo horario min/max	Kg/h	0,8 - 1,7
Rendimiento	%	> 86
Capacidad depósito	Kg	21
Autonomía min/max	h	12 - 26
Volumen calefactable	m ³	205
Peso	Kg	132
Dimensiones (mm)	A	520
	F	490
	H	1030

	BURDEOS	BEIGE	PVP €
	CÓDIGO	CÓDIGO	
ETNA	2522	2523	2.124

Puesta en marcha incluida en el precio y obligatoria (consultar desplazamientos)

LLAIMA

8 kW



CARACTERÍSTICAS TÉCNICAS		8 kW
Potencia min/max	kW	3,9 - 8,2
Consumo horario min/max	Kg/h	0,8 - 1,7
Rendimiento	%	> 86
Capacidad depósito	Kg	21
Autonomía min/max	h	12 - 26
Volumen calefactable	m ³	205
Peso	Kg	115
Dimensiones (mm)	A	525
	F	490
	H	1015

	BURDEOS	BEIGE	NEGRO	GRIS	PVP €
	CÓDIGO	CÓDIGO	CÓDIGO	CÓDIGO	
LLAIMA	2514	2515	2516	2517	1.491

Puesta en marcha incluida en el precio y obligatoria (consultar desplazamientos)

ERTA

10 kW



		ERTA BASIC	ERTA EVO	ERTA FLOW	ERTA EVO FLOW
		10 kW	10 kW	10 kW	10 kW
CARACTERÍSTICAS TÉCNICAS					
Potencia min/max	kW	3,7 - 10,4	3,7 - 10,4	3,7 - 10,4	3,7 - 10,4
Consumo horario min/max	Kg/h	0,8 - 2,1	0,8 - 2,1	0,8 - 2,1	0,8 - 2,1
Rendimiento	%	> 85	> 85	> 85	> 85
Capacidad depósito	Kg	24	24	16	16
Autonomía min/max	h	12 - 30	12 - 30	8 - 20	8 - 20
Volumen calefactable	m ³	260	260	260	260
Peso	Kg	122	125	122	125
Dimensiones (mm)		A	535	535	535
		F	505	515	505
		H	1070	1070	1070

		BURDEOS	BEIGE	NEGRO	GRIS	PVP €
		CÓDIGO	CÓDIGO	CÓDIGO	CÓDIGO	
ERTA BASIC		2526	2527	2528	2529	1.822
ERTA EVO		2530	2531	2532	2533	1.990
ERTA FLOW		2534	2535	2536	2537	2.116
ERTA EVO FLOW		2538	2539	2540	2541	2.294

Puesta en marcha incluida en el precio y obligatoria (consultar desplazamientos)

FUJI

10 kW
CERÁMICA



		FUJI BASIC	FUJI EVO	FUJI FLOW	FUJI EVO FLOW
		10 kW	10 kW	10 kW	10 kW
CARACTERÍSTICAS TÉCNICAS					
Potencia min/max	kW	3,7 - 10,4	3,7 - 10,4	3,7 - 10,4	3,7 - 10,4
Consumo horario min/max	Kg/h	0,8 - 2,1	0,8 - 2,1	0,8 - 2,1	0,8 - 2,1
Rendimiento	%	> 85	> 85	> 85	> 85
Capacidad depósito	Kg	24	24	16	16
Autonomía min/max	h	12 - 30	12 - 30	8 - 20	8 - 20
Volumen calefactable	m ³	260	260	260	260
Peso	Kg	141	144	141	144
Dimensiones (mm)		A	570	570	570
		F	515	515	515
		H	1110	1110	1110

		BURDEOS	BEIGE	PVP €
		CÓDIGO	CÓDIGO	
FUJI BASIC		2542	2543	2.588
FUJI EVO		2544	2545	2.772
FUJI FLOW		2546	2547	2.898
FUJI EVO FLOW		2548	2549	3.077

Puesta en marcha incluida en el precio y obligatoria (consultar desplazamientos)

ATILAN

12 kW



		ATILAN BASIC	ATILAN EVO	ATILAN FLOW	ATILAN EVO FLOW
CARACTERÍSTICAS TÉCNICAS		12 kW	12 kW	12 kW	12 kW
Potencia min/max	kW	3,8 - 12	3,8 - 12	3,8 - 12	3,8 - 12
Consumo horario min/max	Kg/h	0,8 - 2,4	0,8 - 2,4	0,8 - 2,4	0,8 - 2,4
Rendimiento	%	> 85	> 85	> 85	> 85
Capacidad depósito	Kg	33	33	25	25
Autonomía min/max	h	13 - 41	13 - 41	10 - 31	10 - 31
Volumen calefactable	m³	300	300	300	300
Peso	Kg	152	155	152	155
Dimensiones (mm)		A	555	555	555
		F	505	505	505
		H	1165	1165	1165

		BURDEOS	BEIGE	NEGRO	GRIS	PVP €
		CÓDIGO	CÓDIGO	CÓDIGO	CÓDIGO	
ATILAN BASIC		2554	2555	2556	2557	2.079
ATILAN EVO		2558	2559	2560	2561	2.247
ATILAN FLOW		2562	2563	2564	2565	2.373
ATILAN EVO FLOW		2566	2567	2568	2569	2.552

Puesta en marcha incluida en el precio y obligatoria (consultar desplazamientos)

TEON

12 kW
CERÁMICA



		TEON BASIC	TEON EVO	TEON FLOW	TEON EVO FLOW
CARACTERÍSTICAS TÉCNICAS		12 kW	12 kW	12 kW	12 kW
Potencia min/max	kW	3,8 - 12	3,8 - 12	3,8 - 12	3,8 - 12
Consumo horario min/max	Kg/h	0,8 - 2,4	0,8 - 2,4	0,8 - 2,4	0,8 - 2,4
Rendimiento	%	> 85	> 85	> 85	> 85
Capacidad depósito	Kg	33	33	25	25
Autonomía min/max	h	13 - 41	13 - 41	10 - 31	10 - 31
Volumen calefactable	m³	300	300	300	300
Peso	Kg	171	174	171	174
Dimensiones (mm)		A	560	560	560
		F	505	505	505
		H	1170	1170	1170

		BURDEOS	BEIGE	PVP €
		CÓDIGO	CÓDIGO	
TEON BASIC		2570	2571	2.830
TEON EVO		2572	2573	2.998
TEON FLOW		2574	2575	3.124
TEON EVO FLOW		2576	2577	3.302

Puesta en marcha incluida en el precio y obligatoria (consultar desplazamientos)

CONTROL REMOTO

PARA ESTUFAS DE AIRE Y CALDERAS DE BIOMASA
BIOMASTER, BIOSELECT Y BIODÚO



LASIAN MÓDULO WI-FI

Se conecta a la red Wi-Fi existente en la vivienda y junto con la App LASIAN Wi-Fi Control posibilita la gestión remota de la estufa o caldera. Conexión **PLUG & PLAY**.

Permite la asistencia remota desde fábrica (visualización y modificación de parámetros de programación, descargar y volver a cargar la programación de la máquina, restablecimiento a condiciones de fábrica, etc), recepción y desbloqueo remoto de alarmas.

Dispone de leds indicadores del funcionamiento.

Suministro con alimentador DC incluido.

Compatible con equipos ya instalados.



LASIAN WI-FI CONTROL

APP gratuita para smartphones y tablets.

Permite visualizar y modificar remotamente el estado de funcionamiento de la estufa o caldera (encender, apagar, desbloquear, modificar consigna, introducir una programación horaria, etc).

Posibilita la recepción y desbloqueo de alarmas desde el móvil o tablet, y el envío de solicitud de asistencia por email.

Desde la App, el instalador puede acceder al listado de todas sus estufas o calderas instaladas, y gestionarlas y supervisarlas en remoto para verificar el buen funcionamiento de la máquina.

Dispone de un histórico de horas de funcionamiento de la estufa o caldera, así como un contador de las horas totales de funcionamiento desde su instalación.

Disponible en Google Play y App Store.



LASIAN MÓDEM GSM

Opción alternativa cuando no se dispone de conexión a internet.

Permite encender, apagar y regular a distancia la caldera o estufa, mediante un SMS enviado desde el móvil.



MANDO A DISTANCIA

Disponible solamente para las estufas de aire.

De serie en todos los modelos.

	CÓDIGO	PVP €
LASIAN MÓDULO WI-FI	90240	199,5
LASIAN MÓDEM GSM	89590	315
MANDO A DISTANCIA	89598	40

CHIMENEA NEGRA ESTUFAS PELLETT

ø80 y 100 mm

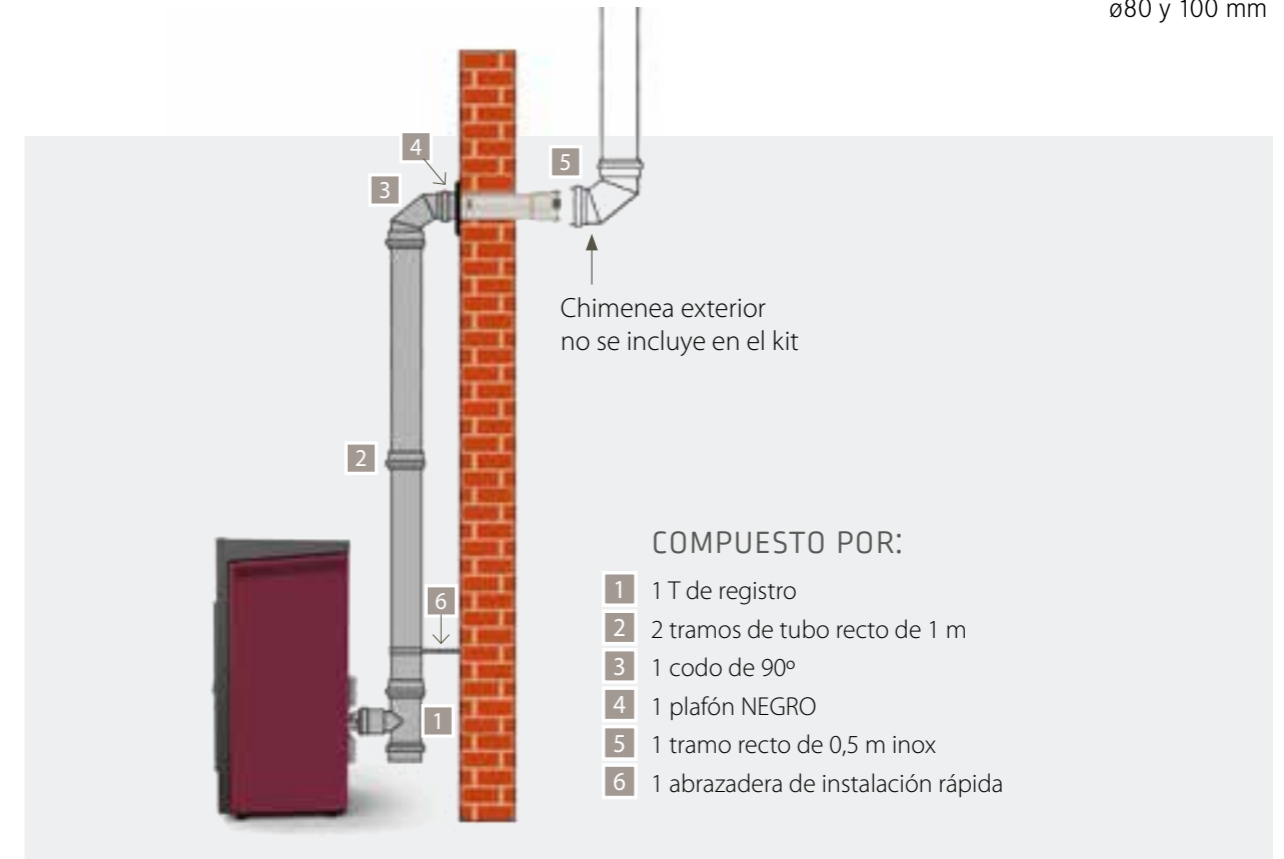

Chimenea exterior
no se incluye en el kit

COMPUESTO POR:

- 1 1 T de registro
- 2 2 tramos de tubo recto de 1 m
- 3 1 codo de 90°
- 4 1 plafón NEGRO
- 5 1 tramo recto de 0,5 m inox
- 6 1 abrazadera de instalación rápida

KIT CHIMENEA

PARA ESTUFA DE PELLETT
ø80 y 100 mm



	CÓDIGO	PVP €
KIT CHIMENEA Ø 80	82947	195,7
KIT CHIMENEA Ø 100	82948	227,1

CHIMENEA NEGRA ESTUFAS PELLET

CHIMENEA NEGRA DE ALTA CALIDAD PARA ESTUFAS DE PELLET SÓLO PARA INTERIOR
 Espesor de 1,2 mm de acero, soldadura de láser, pintado con pintura de silicona de alta temperatura (600°C) que mantiene el color inalterable.

TUBO RECTO



	Ø 80	Ø 100
	CÓDIGO	CÓDIGO
500 mm	82804	82805
PVP € (2 piezas)	40,28	53,70
1000 mm	82806	82807
PVP € (2 piezas)	58,37	68,37

T DE REGISTRO



	Ø 80	Ø 100
	CÓDIGO	CÓDIGO
Macho	82822	82824
PVP € (1 pieza)	39,89	48,79
Con reducción a Ø80	82825	
PVP € (1 pieza)	48,79	

CODO 45° - 90°



	Ø 80	Ø 100
	CÓDIGO	CÓDIGO
Codo 45°	82816	82817
PVP € (2 piezas)	50,69	64,65
Codo 90°	82818	82820
PVP € (2 piezas)	55,63	77,35

CONEXIÓN HEMBRA-HEMBRA



	Ø 80	Ø 100
	CÓDIGO	CÓDIGO
	82827	82828
PVP € (1 pieza)	32,67	34,57

ADAPTADORES REDUCCIÓN / AUMENTO



	Ø 80	Ø 100
	CÓDIGO	CÓDIGO
Reducción Ø100 H a Ø80 H	-	82829
PVP € (1 pieza)	-	22,02
Reducción Ø100 H a Ø80 M	-	82830
PVP € (1 pieza)	-	21,12
Aumento Ø80 H a Ø100 M	82831	-
PVP € (1 pieza)	42,27	-

ABRAZADERA DE INSTALACIÓN RÁPIDA



	Ø 80	Ø 100
	CÓDIGO	CÓDIGO
	82834	82835
PVP € (1 pieza)	13,21	13,95

FILTRO DE AGUA HUMOLIMP



	Ø 100
	CÓDIGO
Filtro agua Humolimp	82836
PVP € (1 pieza)	297,50

JUNTA SILICONA TRILABIAL



	Ø 80	Ø 100
	CÓDIGO	CÓDIGO
	82839	82840
PVP €	1,87	1,87

PLAFÓN



	Ø 80	Ø 100
	CÓDIGO	CÓDIGO
	82832	82833
PVP €	7,74	7,74

CHIMENEA INOX ESTUFAS PELLET

CHIMENEA NEGRA DE ALTA CALIDAD PARA ESTUFAS DE PELLET SÓLO PARA INTERIOR
 Espesor de 1,2 mm de acero, soldadura de láser, pintado con pintura de silicona de alta temperatura (600°C) que mantiene el color inalterable.

TUBO RECTO



	Ø 80	Ø 100
	CÓDIGO	CÓDIGO
LARGO		
500 mm	82843	82844
PVP €	16,80	19,47
1000 mm	82845	82846
PVP €	25,94	30,67

T DE REGISTRO Ø80 + TAPÓN CONDENSADOS



	Ø 80	Ø 100
	CÓDIGO	CÓDIGO
Macho	82951	82952
PVP €	67,15	72,87

T DE REGISTRO Ø100 CONEXIÓN A 80 + TAPÓN CONDENSADOS CON REDUCCIÓN A Ø 80



	Ø 80	Ø 100
	CÓDIGO	CÓDIGO
Con reducción a Ø80	-	82953
PVP €	-	66,26

CODO 45° - 90°



	Ø 80	Ø 100
	CÓDIGO	CÓDIGO
Codo 45°	82868	82869
PVP €	18,36	19,57
Codo 90°	82870	82871
PVP €	24,41	26,04

CONEXIÓN HEMBRA - HEMBRA



	Ø 80	Ø 100
	CÓDIGO	CÓDIGO
	82851	82852
PVP €	15,53	19,28

ABRAZADERA DE CONEXIÓN



	Ø 80	Ø 100
	CÓDIGO	CÓDIGO
	82874	82875
PVP €	4,56	4,67

COLLAR CON ANCLAJE



	Ø 80	Ø 100
	CÓDIGO	CÓDIGO
	82880	82881
PVP €	11,91	12,38

SOMBRERETES



ABIERTO TURBOSTAR DE LLUVIA

	Ø 80	Ø 100
	CÓDIGO	CÓDIGO
ABIERTO	82886	44,52
TURBOSTAR	82892	89,23
DE LLUVIA	82884	28,23
	CÓDIGO	CÓDIGO
	82887	46,90
	82893	89,23
	82885	28,88
PVP €		

JUNTA SILICONA



	Ø 80	Ø 100
	CÓDIGO	CÓDIGO
	82882	82883
PVP €	1,28	1,28

GRUPOS TÉRMICOS DE GASOIL

CLIMADENS

NEVA GAMA DE GRUPOS TÉRMICOS DE CONDENSACIÓN

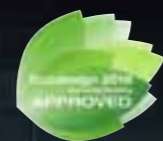

QUEMADOR BAJO NOx

Cumple con la Directiva sobre diseño ecológico 2009/125/CE, así como con los reglamentos de obligado cumplimiento (UE) N° 811/2013, N° 812/2013, N° 813/2013 y N° 814/2013, sobre etiquetado energético y requisitos de diseño ecológico de aparatos de calefacción y calefactores combinados, y calentadores de agua y depósitos de agua caliente respectivamente.

En ellos se establece la información relativa al consumo energético y otras prestaciones que deben de incluir las etiquetas energéticas que acompañan al producto, así como los valores de diseño ecológico mínimos que deben cumplir sobre eficiencia energética y emisiones de NOx, las cuales son de obligado cumplimiento a partir del 26 de Septiembre de 2018.



CLIMADENS 30/40-A

27 Y 36 kW

- TECNOLOGÍA DE CONDENSACIÓN
- GRUPO TÉRMICO DE HIERRO FUNDIDO
- CONTROL ELECTRÓNICO
- PRODUCCIÓN DE ACS INSTANTÁNEA
- ESQUEMA HIDRÁULICO 2 BOMBAS
- EFICIENCIA: ✓ ErP PERFIL XL
- QUEMADOR BAJO NOx
- OPCIONAL KIT ESTANCO
- ADAPTABLE A LA GAMA CLIMADENS DE 30 Y 40 kW



VER PÁGINAS 50-51

COMPONENTES	CLIMADENS A
cuerpo hierro fundido	■
quemador de gasóleo bajo Nox <120 mg/kWh.	■
vaso de expansión de calefacción	10 litros
intercambiador de ACS	■
bomba calefacción modulante	■
bomba ACS modulante	■
cuadro de mandos electrónico digital	■
purgador automático de aire	■
válvula de seguridad primario 3 bar	■
válvula de llenado	■
válvula de retención en la ida de calefacción	■

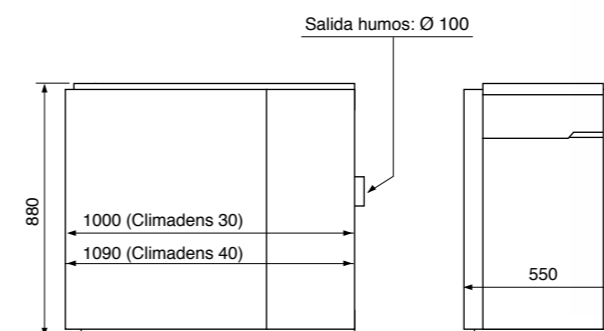

Conexiones y otras dimensiones consultar págs. 52 - 53



MODELO	CÓDIGO	VERSIÓN	POTENCIA ÚTIL KW		CLASE EFICIENCIA CALEFACCIÓN	CLASE EFICIENCIA ACS	AGUA CALIENTE l/ min. Δ 30 °C	PESO Kg	PVP €
			80/60°C	50/30°C					
CLIMADENS 30-A	1490	Calefacción + ACS	26,8	28,4	A	B	13	201	2.650
CLIMADENS 40-A	1493	Calefacción + ACS	36,3	38,3	A	B	15,3	224	2.743

Puesta en marcha incluida en el precio y obligatoria (consultar desplazamientos)

CLIMADENS 30, 40 Y 50/C

27, 36 Y 45 kW

- TECNOLOGÍA DE CONDENSACIÓN
- GRUPO TÉRMICO DE HIERRO FUNDIDO
- CONTROL ELECTRÓNICO
- SÓLO CALEFACCIÓN
- ESQUEMA HIDRÁULICO 1 BOMBA
- EFICIENCIA: ErP A
- QUEMADOR BAJO NOx
- OPCIONAL KIT ESTANCO
- ADAPTABLE A LA GAMA CLIMADENS DE 30 Y 40 kW



VER PÁGINAS 50-51



CLIMADENS 30, 40 Y 50/AC

27, 36 Y 45 kW

- TECNOLOGÍA DE CONDENSACIÓN
- GRUPO TÉRMICO DE HIERRO FUNDIDO
- CONTROL ELECTRÓNICO
- AC CALEFACCIÓN Y ACS CON ACUMULADOR EXTERNO
- ESQUEMA HIDRÁULICO 2 BOMBAS
- EFICIENCIA: ErP A
- QUEMADOR BAJO NOx
- OPCIONAL KIT ESTANCO
- ADAPTABLE A LA GAMA CLIMADENS DE 30 Y 40 kW



VER PÁGINAS 50-51



COMPONENTES	CLIMADENS C
cuerpo hierro fundido	■
quemador de gasóleo bajo Nox <120 mg/kWh.	■
vaso de expansión de calefacción	10 litros
bomba calefacción modulante	■
cuadro de mandos electrónico digital	■
purgador automático de aire	■
válvula de seguridad primario 3 bar	■
válvula retención ida de calefacción	■

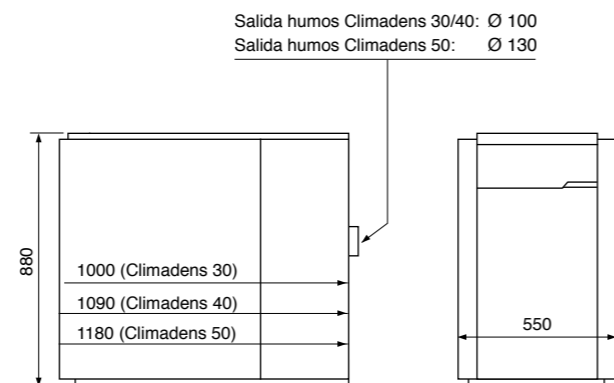

Conexiones y otras dimensiones consultar págs. 52 - 53

COMPONENTES	CLIMADENS AC
cuerpo hierro fundido	■
quemador de gasóleo bajo Nox <120 mg/kWh.	■
vaso de expansión de calefacción	10 litros
bomba calefacción modulante	■
bomba ACS modulante	■
sonda ACS para acumulador	■
cuadro de mandos electrónico digital	■
purgador automático de aire	■
válvula de seguridad primario 3 bar	■
válvula retención ida de calefacción	■

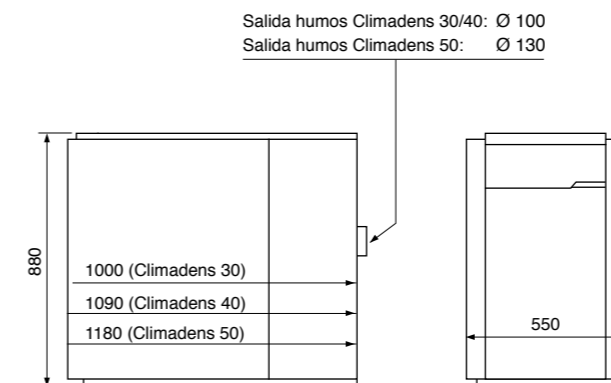

Conexiones y otras dimensiones consultar págs. 52 - 53

CLIMADENS AC:

Calefacción + ACS
con interacumulador externo
(no incluido en el suministro)



MODELO	CÓDIGO	VERSIÓN	POTENCIA ÚTIL KW		CLASE EFICIENCIA CALEFACCIÓN	PESO KG	PVP €
			80/60°C	50/30°C			
CLIMADENS 30-C	1491	Calefacción	26,8	28,4	A	189	2.418
CLIMADENS 40-C	1494	Calefacción	36,3	38,3	A	212	2.514
CLIMADENS 50-C	1496	Calefacción	45,1	47,9	A	245	2.890

Puesta en marcha incluida en el precio y obligatoria (consultar desplazamientos)





MODELO	CÓDIGO	VERSIÓN	POTENCIA ÚTIL KW		CLASE EFICIENCIA CALEFACCIÓN	PESO Kg	PVP €
			80/60°C	50/30°C			
CLIMADENS 30-AC	1492	Calef. + ACS acumulador externo	26,8	28,4	A	194	2.600
CLIMADENS 40-AC	1495	Calef. + ACS acumulador externo	36,3	38,3	A	217	2.700
CLIMADENS 50-AC	1497	Calef. + ACS acumulador externo	45,1	47,9	A	250	2.985

Puesta en marcha incluida en el precio y obligatoria (consultar desplazamientos)

CLIMADENS AV 30/40-X

ACUMULADOR INOXIDABLE 100L

27 y 36 kW

TECNOLOGÍA DE CONDENSACIÓN
GRUPO TÉRMICO DE HIERRO FUNDIDO
CONTROL ELECTRÓNICO
PRODUCCIÓN DE ACS POR ACUMULACIÓN
ESQUEMA HIDRÁULICO 2 BOMBAS
EFICIENCIA:     PERFIL XXL
QUEMADOR BAJO NOx
OPCIONAL KIT ESTANCO
ADAPTABLE A LA GAMA CLIMADENS AV DE 30 Y 40 kW



VER PÁGINAS 50-51



climadens
LASIAN







climadens
LASIAN

CLIMADENS AV 30/40-V

ACUMULADOR VITRIFICADO 100L

27 y 36 kW

TECNOLOGÍA DE CONDENSACIÓN
GRUPO TÉRMICO DE HIERRO FUNDIDO
CONTROL ELECTRÓNICO
PRODUCCIÓN DE ACS POR ACUMULACIÓN
ESQUEMA HIDRÁULICO 2 BOMBAS
EFICIENCIA:     PERFIL XXL
QUEMADOR BAJO NOx
OPCIONAL KIT ESTANCO
ADAPTABLE A LA GAMA CLIMADENS AV DE 30 Y 40 kW



VER PÁGINAS 50-51

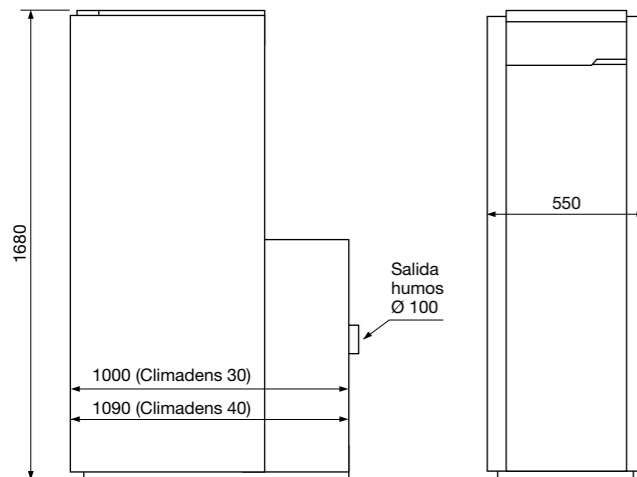

Conexiones y otras dimensiones consultar págs. 52 - 53

COMPONENTES	CLIMADENS AV
cuerpo hierro fundido	■
quemador de gasóleo bajo Nox <120 mg/kWh.	■
vaso de expansión de calefacción	10 litros
bomba calefacción modulante	■
bomba primario ACS modulante	■
cuadro mandos electrónico digital	■
purgador automático de aire	■
interacumulador de ACS 100 litros	AISI 316 L
válvula seguridad primario 3 bar	■
válvula seguridad interacumulador ACS 6 bar	■
válvula de llenado	■
válvula de retención en la ida calefacción	■
vaso expansión sanitario 5 l.	■



INOXIDABLE:

Depósito de 100 litros acero inoxidable AISI 316-L, con serpentín corrugado de 31 mm de diámetro de acero inoxidable AISI 316-L, sin ánodo de magnesio ni mantenimiento.

Aislado con funda de EPS.

COMPONENTES	CLIMADENS AV
cuerpo hierro fundido	■
quemador de gasóleo bajo Nox <120 mg/kWh.	■
vaso de expansión de calefacción	10 litros
bomba calefacción modulante	■
bomba primario ACS modulante	■
cuadro mandos electrónico digital	■
purgador automático de aire	■
interacumulador de ACS 100 litros	vitrificado
válvula seguridad primario 3 bar	■
válvula seguridad interacumulador ACS 6 bar	■
válvula de llenado	■
válvula de retención en la ida calefacción	■
vaso expansión sanitario 5 l.	■



VITRIFICADO:

Depósito de 100 litros de acero al carbono, con serpentín de tubo de diámetro 25 mm, vitrificado con un esmalte de zirconio resistente al desgaste, aplicado con tecnología de esmaltado líquido, aislado con funda de EPS.

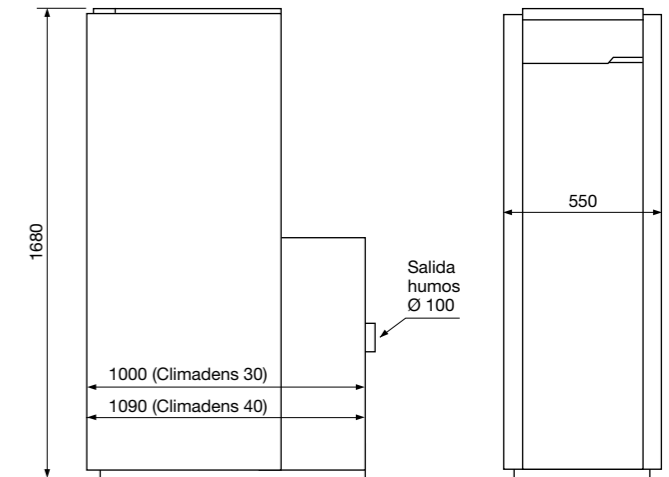

Conexiones y otras dimensiones consultar págs. 52 - 53

MODELO	CÓDIGO	VERSIÓN	POTENCIA ÚTIL KW		CLASE EFICIENCIA CALEFACCIÓN	CLASE EFICIENCIA ACS	AGUA CALIENTE I/h. Δ 30 °C	PESO Kg	PVP €
			80/60°C	50/30°C					
CLIMADENS AV 30-X	2170	Inox 316-L	26,8	28,4	A	B	732	242	3.685
CLIMADENS AV 40-X	2172	Inox 316-L	36,3	38,3	A	B	912	265	3.815

Puesta en marcha incluida en el precio y obligatoria (consultar desplazamientos)

MODELO	CÓDIGO	VERSIÓN	POTENCIA ÚTIL KW		CLASE EFICIENCIA CALEFACCIÓN	CLASE EFICIENCIA ACS	AGUA CALIENTE I/h. Δ 30 °C	PESO Kg	PVP €
			80/60°C	50/30°C					
CLIMADENS AV 30-V	2171	vitrificado	26,8	28,4	A	B	720	242	3.290
CLIMADENS AV 40-V	2173	vitrificado	36,3	38,3	A	B	870	265	3.415

Puesta en marcha incluida en el precio y obligatoria (consultar desplazamientos)

ACTIVA 30/40-A/C

27,2 y 37,5 kW

GRUPO TÉRMICO DE ACERO
CONTROL ANALÓGICO



PRODUCCIÓN DE ACS INSTANTÁNEA "A" O SÓLO CALEFACCIÓN "C"

ESQUEMA HIDRÁULICO 1 BOMBA + VÁLVULA 5 VÍAS

EFICIENCIA:

QUEMADOR BAJO NOx

OPCIONAL KIT ESTANCO

ADAPTABLE A LA GAMA ACTIVA DE 30 kW

ACTIVA 40 kW NO ADMITE KIT ESTANCO BIFLUJO



VER PÁGINAS 50-51



ACTIVA SHS 30-A/C

27,2 kW

GRUPO TÉRMICO DE ACERO
SALIDA DE HUMOS SUPERIOR
CONTROL ANALÓGICO



PRODUCCIÓN DE ACS INSTANTÁNEA "A" O SÓLO CALEFACCIÓN "C"

ESQUEMA HIDRÁULICO 1 BOMBA + VÁLVULA 5 VÍAS

EFICIENCIA:

QUEMADOR BAJO NOx

OPCIONAL KIT ESTANCO

ADAPTABLE A LA GAMA ACTIVA DE 30 kW

ACTIVA 40 kW NO ADMITE KIT ESTANCO BIFLUJO



VER PÁGINAS 50-51

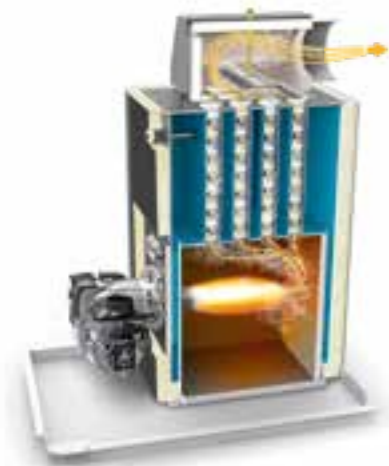

CUERPO DE ACERO:

Cuerpo de gran superficie de intercambio, con pasos de humos verticales y turbuladores de acero inoxidable regulables. En el modelo de 30 kW se puede elegir la salida de humos tanto posterior como superior. De funcionamiento silencioso, fácil limpieza y mantenimiento.

COMPONENTES	C	A
cuerpo de acero CLIMA ACTIVA	■	■
quemador de gasóleo	■	■
vaso de expansión de calefacción	8 litros	8 litros
bomba calefacción modulante	■	■
válvula desviadora		5 vías
cuadro de mandos analógico por termostatos	■	■
purgador automático de aire	■	■
válvula de seguridad primario 3 bar	■	■
válvula de llenado		■
válvula de retención en la ida de calefacción		■

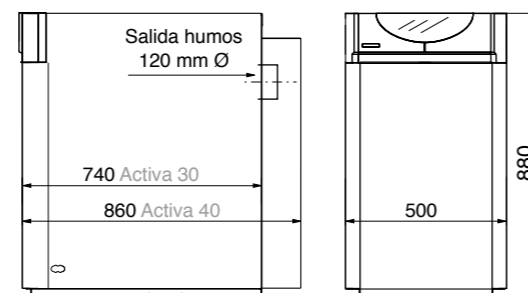

Conexiones y otras dimensiones consultar págs. 52 - 53

COMPONENTES	C	A
cuerpo de acero CLIMA ACTIVA	■	■
quemador de gasóleo	■	■
vaso de expansión de calefacción	8 litros	8 litros
bomba calefacción modulante	■	■
válvula desviadora		5 vías
cuadro de mandos analógico por termostatos	■	■
purgador automático de aire	■	■
válvula de seguridad primario 3 bar	■	■
válvula de llenado		■
válvula de retención en la ida de calefacción		■

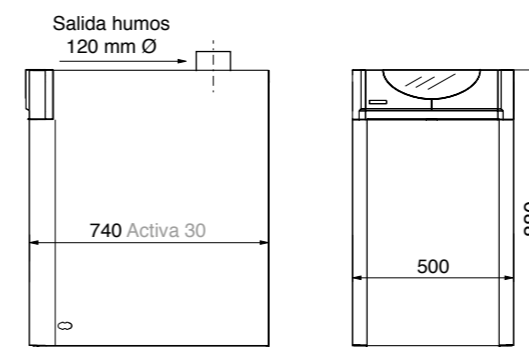

Conexiones y otras dimensiones consultar págs. 52 - 53

ACTIVA 30 SHS:

El modelo Activa SHS dispone de salida de humos superior.



MODELO	CÓDIGO	VERSIÓN	POTENCIA ÚTIL kW	CLASE EFICIENCIA CALEFACCIÓN	CLASE EFICIENCIA ACS	AGUA CALIENTE l / min. 30 °C	PESO Kg	PVP €
ACTIVA 30-A	1501	Calefacción + ACS	27,2	B	A	11,8	115	1.919
ACTIVA 30-C	1502	Sólo Calefacción	27,2	B	-	-	104	1.720
ACTIVA 40-A	1503	Calefacción + ACS	37,5	B	A	14,4	136	2.119
ACTIVA 40-C	1504	Sólo Calefacción	37,5	B	-	-	125	1.990

Puesta en marcha incluida en el precio y obligatoria (consultar desplazamientos)

MODELO	CÓDIGO	VERSIÓN	POTENCIA ÚTIL kW	CLASE EFICIENCIA CALEFACCIÓN	CLASE EFICIENCIA ACS	AGUA CALIENTE l / min. 30 °C	PESO Kg	PVP €
ACTIVA SHS 30-A	1520	Calefacción + ACS	27,2	B	A	11,8	115	1.956
ACTIVA SHS 30-C	1521	Sólo Calefacción	27,2	B	-	-	104	1.756

Puesta en marcha incluida en el precio y obligatoria (consultar desplazamientos)

ACTIVA PLUS 30/40-A

27,2 Y 37,5 kW

GRUPO TÉRMICO DE ACERO
CONTROL ELECTRÓNICO



PRODUCCIÓN DE ACS INSTANTÁNEA "A"

ESQUEMA HIDRÁULICO 2 BOMBAS

EFICIENCIA: ErP B A PERFIL XL

QUEMADOR BAJO NOx

OPCIONAL KIT ESTANCO

ADAPTABLE A LA GAMA ACTIVA DE 30 kW

ACTIVA 40 kW NO ADMITE KIT ESTANCO BIFLUJO



VER PÁGINAS 50-51

El control electrónico ofrece 3 modos de funcionamiento y dispone de funciones adicionales que mejoran las prestaciones de la caldera y permiten un mayor ahorro. El usuario sabe en todo momento los valores de temperatura y presión, y mediante mensajes de texto se le informa de cualquier incidencia.

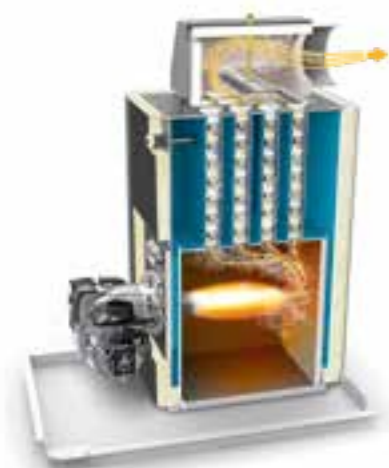

COMPONENTES	PLUS
cuerpo de acero ACTIVA	■
quemador de gasóleo	■
vaso de expansión de calefacción	8 litros
intercambiador de ACS	■
bomba calefacción modulante	■
bomba ACS modulante	■
cuadro de mandos electrónico digital	■
purgador automático de aire	■
válvula de seguridad primario 3 bar	■
válvula de llenado	■
válvula de retención en la ida de calefacción	■
press-control	ver págs 46-47

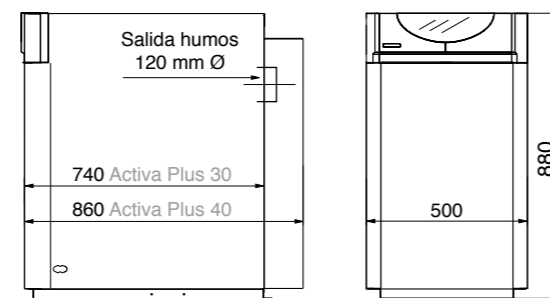

Conexiones y otras dimensiones consultar págs. 52 - 53



COMPONENTES	PLUS
cuerpo de acero ACTIVA	■
quemador de gasóleo	■
vaso de expansión de calefacción	8 litros
intercambiador de ACS	■
bomba calefacción modulante	■
bomba ACS modulante	■
cuadro de mandos electrónico digital	■
purgador automático de aire	■
válvula de seguridad primario 3 bar	■
válvula de llenado	■
válvula de retención en la ida de calefacción	■
press-control	ver págs 46-47

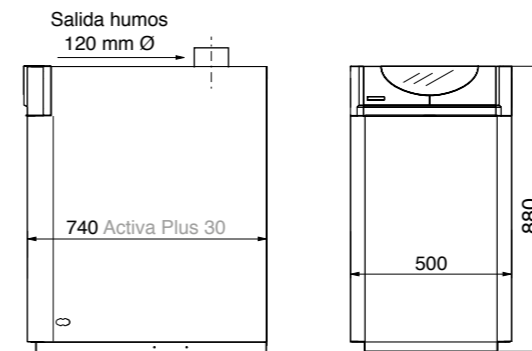

Conexiones y otras dimensiones consultar págs. 52 - 53

ACTIVA PLUS SHS 30-A

27,2 kW

GRUPO TÉRMICO DE ACERO
SALIDA DE HUMOS SUPERIOR
CONTROL ELECTRÓNICO



PRODUCCIÓN DE ACS INSTANTÁNEA "A"

ESQUEMA HIDRÁULICO 2 BOMBAS

EFICIENCIA: ErP B A PERFIL XL

QUEMADOR BAJO NOx

OPCIONAL KIT ESTANCO

ADAPTABLE A LA GAMA ACTIVA DE 30 kW



VER PÁGINAS 50-51

El control electrónico ofrece 3 modos de funcionamiento y dispone de funciones adicionales que mejoran las prestaciones de la caldera y permiten un mayor ahorro. El usuario sabe en todo momento los valores de temperatura y presión, y mediante mensajes de texto se le informa de cualquier incidencia.

ACTIVA 30 SHS:

El modelo Activa SHS dispone de salida de humos superior.



MODELO	CÓDIGO	VERSIÓN	POTENCIA ÚTIL kW	CLASE EFICIENCIA CALEFACCIÓN	CLASE EFICIENCIA ACS	AGUA CALIENTE l/min. 30 °C	PESO Kg	PVP €
ACTIVA PLUS 30-A	1507	Calefacción + ACS	27,2	B	A	11,8	115	2.245
ACTIVA PLUS 40-A	1508	Calefacción + ACS	37,5	B	A	14,4	136	2.407

Puesta en marcha incluida en el precio y obligatoria (consultar desplazamientos)

MODELO	CÓDIGO	VERSIÓN	POTENCIA ÚTIL kW	CLASE EFICIENCIA CALEFACCIÓN	CLASE EFICIENCIA ACS	AGUA CALIENTE l/min. 30 °C	PESO Kg	PVP €
ACTIVA PLUS SHS 30-A	1522	Calefacción + ACS	27,2	B	A	11,8	115	2.245

Puesta en marcha incluida en el precio y obligatoria (consultar desplazamientos)

CLIMATERM 30/40-A/C

27 y 36 kW

GRUPO TÉRMICO DE HIERRO FUNDIDO
CONTROL ANALÓGICO

PRODUCCIÓN DE ACS INSTANTÁNEA "A" O SÓLO CALEFACCIÓN "C"

ESQUEMA HIDRÁULICO 2 BOMBAS

EFICIENCIA: ErP B A PERFIL XL

QUEMADOR BAJO NOx

OPCIONAL KIT ESTANCO

ADAPTABLE A LA GAMA CLIMATERM DE 30 Y 40 kW



VER PÁGINAS 50-51



CLIMATERM AV 30/40-V

ACUMULADOR VITRIFICADO 100L

27,2 kW

GRUPO TÉRMICO DE HIERRO FUNDIDO
CONTROL ANALÓGICO

PRODUCCIÓN DE ACS POR ACUMULACIÓN

ESQUEMA HIDRÁULICO 2 BOMBAS

EFICIENCIA: ErP B B PERFIL XL

QUEMADOR BAJO NOx

OPCIONAL KIT ESTANCO

ADAPTABLE A LA GAMA CLIMATERM AV DE 30 Y 40 kW



VER PÁGINAS 50-51

PRODUCCIÓN ACS

- Bomba circuladora modulante
- + fluxostato
- + intercambiador de serpentín de cobre en los modelos CLIMATERM.



COMPONENTES	CLIMATERM C	CLIMATERM A
cuerpo hierro fundido	■	■
quemador de gasóleo	■	■
vaso de expansión de calefacción	10 litros	10 litros
intercambiador de ACS		■
bomba calefacción modulante	■	■
bomba ACS modulante		■
cuadro de mandos analógico por termostatos	■	■
purgador automático de aire	■	■
válvula de seguridad primario 3 bar	■	■
válvula de llenado		■
válvula de retención en la ida de calefacción		■

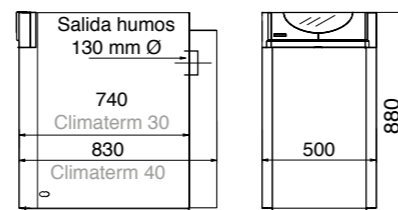

Conexiones y otras dimensiones consultar págs. 52 - 53

COMPONENTES	CLIMATERM AV
cuerpo hierro fundido	■
quemador de gasóleo	■
vaso de expansión de calefacción	10 litros
bomba calefacción modulante	■
bomba primario ACS modulante	■
cuadro mandos analógico por termostatos	■
purgador automático de aire	■
interacumulador de ACS 100 litros	vitrificado
válvula seguridad primario 3 bar	■
válvula seguridad interacumulador ACS 6 bar	■
válvula de llenado	■
válvula de retención en la ida calefacción	■
vaso expansión sanitario 5 l.	opcional

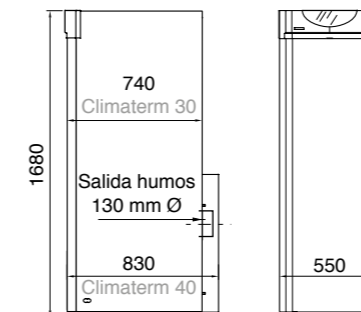

Conexiones y otras dimensiones consultar págs. 52 - 53



VITRIFICADO:

Depósito de 100 litros de acero al carbono, con serpentín de tubo de diámetro 25 mm, vitrificado con un esmalte de zirconio resistente al desgaste, aplicado con tecnología de esmalto líquido, aislado con funda de EPS.

MODELO	CÓDIGO	VERSIÓN	POTENCIA ÚTIL kW	CLASE EFICIENCIA CALEFACCIÓN	CLASE EFICIENCIA ACS	AGUA CALIENTE l / min. 30 °C	PESO Kg	PVP €
CLIMATERM 30-A	1460	Calefacción + ACS	27	B	A	13	162	2.040
CLIMATERM 40-A	1465	instant.	36	B	A	15,3	202	2.250
CLIMATERM 30-C	1461	Sólo	27	B	-	-	150	1.796
CLIMATERM 40-C	1466	Calefacción	36	B	-	-	190	1.956

Puesta en marcha incluida en el precio y obligatoria (consultar desplazamientos)

MODELO	CÓDIGO	VERSIÓN	POTENCIA ÚTIL kW	CLASE EFICIENCIA CALEFACCIÓN	CLASE EFICIENCIA ACS	AGUA CALIENTE l / hora 30°C	PESO Kg.	PVP €
CLIMATERM AV 30-V	2150	vitrificado	27	B	B	720	265	2.665
CLIMATERM AV 40-V	2152	vitrificado	36	B	B	870	277	2.864

Puesta en marcha incluida en el precio y obligatoria (consultar desplazamientos)

CLIMATERM AV 30/40-X

ACUMULADOR INOXIDABLE 100L

27 y 36 kW

GRUPO TÉRMICO DE HIERRO FUNDIDO
CONTROL ANALÓGICO



PRODUCCIÓN DE ACS POR ACUMULACIÓN

ESQUEMA HIDRÁULICO 2 BOMBAS

EFICIENCIA:

QUEMADOR BAJO NOx

OPCIONAL KIT ESTANCO

ADAPTABLE A LA GAMA CLIMATERM AV DE 30 Y 40 kW



VER PÁGINAS 50-51



CLIMATERM AV 30/40-SR

ACUMULADOR VITRIFICADO/INOXIDABLE 100L

27,2 kW

GRUPO TÉRMICO DE HIERRO FUNDIDO
CONTROL ANALÓGICO



PRODUCCIÓN DE ACS POR ACUMULACIÓN

ESQUEMA HIDRÁULICO 2 BOMBAS + VÁLVULA MEZCLADORA SR

EFICIENCIA:

QUEMADOR BAJO NOx

OPCIONAL KIT ESTANCO

ADAPTABLE A LA GAMA CLIMATERM AV DE 30 Y 40 kW



VER PÁGINAS 50-51



INOXIDABLE:

Depósito de 100 litros acero inoxidable AISI 316-L, con serpentín corrugado de 31 mm de diámetro de acero inoxidable AISI 316-L, sin ánodo de magnesio ni mantenimiento.

Aislado con funda de EPS.

COMPONENTES	CLIMATERM AV
cuerpo hierro fundido	■
quemador de gasóleo	■
vaso de expansión de calefacción	10 litros
bomba calefacción modulante	■
bomba primario ACS modulante	■
cuadro mandos analógico por termostatos	■
purgador automático de aire	■
interacumulador de ACS 100 litros	AISI 316 L
válvula seguridad primario 3 bar	■
válvula seguridad interacumulador ACS 6 bar	■
válvula de llenado	■
válvula de retención en la ida calefacción	■
vaso expansión sanitario 5 l.	opcional

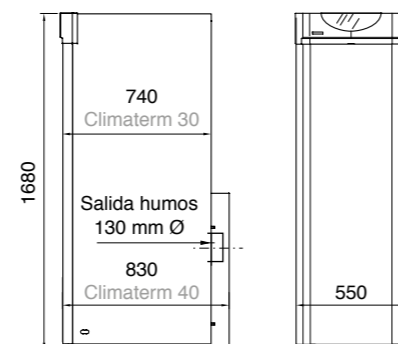

Conexiones y otras dimensiones consultar págs. 52 - 53

MODELO	CÓDIGO	VERSIÓN	POTENCIA ÚTIL kW	CLASE EFICIENCIA CALEFACCIÓN	CLASE EFICIENCIA ACS	AGUA CALIENTE l / hora 30°C	PESO Kg.	PVP €
CLIMATERM AV 30-X	2151	inoxidable	27	B	B	732	265	3.064
CLIMATERM AV 40-X	2153	inoxidable	36	B	B	912	277	3.221

Puesta en marcha incluida en el precio y obligatoria (consultar desplazamientos)

COMPONENTES	CLIMATERM AV SR
cuerpo hierro fundido	■
quemador de gasóleo	■
vaso de expansión de calefacción	10 litros
bomba calefacción modulante	■
bomba primario ACS modulante	■
cuadro mandos analógico por termostatos	■
purgador automático de aire	■
interacumulador de ACS 100 litros	AISI 316 L
interacumulador de ACS 100 litros	vitrificado
válvula seguridad primario 3 bar	■
válvula seguridad interacumulador ACS 6 bar	■
válvula de llenado	■
válvula de mezcla térmica	■
termostato control de temp. de impulsión	■
válvula de retención en la ida calefacción	■
vaso expansión sanitario 5 l.	■

- Los modelos CLIMATERM AV SR tienen similares características a los modelos CLIMATERM AV con la diferencia de que en calefacción disponen de una toma de baja temperatura para suelo radiante con válvula mezcladora a temperatura seleccionable y otra toma para un circuito directo de alta temperatura.
- El modelo CLIMATERM AV SR se puede seleccionar con depósito acumulador vitrificado o inoxidable.

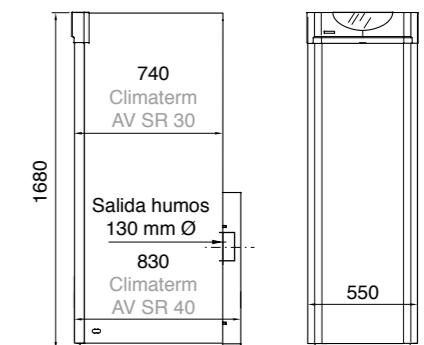

Conexiones y otras dimensiones consultar págs. 52 - 53

MODELO	CÓDIGO	VERSIÓN	POTENCIA ÚTIL kW	CLASE EFICIENCIA CALEFACCIÓN	CLASE EFICIENCIA ACS	AGUA CALIENTE l / hora 30°C	PESO Kg.	PVP €
CLIMATERM AV 30 SR-V	2154	vitrificado	27	B	B	720	267	3.082
CLIMATERM AV 30 SR-X	2155	inoxidable	27	B	B	732	267	3.460
CLIMATERM AV 40 SR-V	2156	vitrificado	36	B	B	870	279	3.193
CLIMATERM AV 40 SR-X	2157	inoxidable	36	B	B	912	279	3.586

Puesta en marcha incluida en el precio y obligatoria (consultar desplazamientos)

CLIMATRONIC 30/40 A

27 y 36 kW

GRUPO TÉRMICO DE HIERRO FUNDIDO
CONTROL ELECTRÓNICO



PRODUCCIÓN DE ACS INSTANTÁNEA

ESQUEMA HIDRÁULICO 2 BOMBAS

EFICIENCIA:

QUEMADOR BAJO NOx

OPCIONAL KIT ESTANCO

ADAPTABLE A LA GAMA CLIMATRONIC DE 30 Y 40 kW



VER PÁGINAS 50-51



CLIMATRONIC 30/40 AC

27 y 36 kW

GRUPO TÉRMICO DE HIERRO FUNDIDO
CONTROL ELECTRÓNICO



AC: CALEFACCIÓN Y ACS CON ACUMULADOR EXTERNO

ESQUEMA HIDRÁULICO 2 BOMBAS

EFICIENCIA:

QUEMADOR BAJO NOx

OPCIONAL KIT ESTANCO

ADAPTABLE A LA GAMA CLIMATRONIC DE 30 Y 40 kW



VER PÁGINAS 50-51



CONTROL ELECTRÓNICO

- La tarjeta electrónica ofrece 3 modos de funcionamiento y dispone de funciones adicionales que mejoran las prestaciones de la caldera y permiten un mayor ahorro. El usuario sabe en todo momento los valores de temperatura y presión, y mediante mensajes de texto se le informa de cualquier incidencia.

PRODUCCIÓN ACS

- Bomba circuladora modulante + fluxostato
- + intercambiador de serpentín de cobre en los modelos CLIMATRONIC.



COMPONENTES	CLIMATRONIC A
cuerpo hierro fundido	■
quemador de gasóleo	■
vaso de expansión de calefacción	10 litros
intercambiador de ACS	■
bomba calefacción modulante	■
bomba ACS modulante	■
cuadro de mandos electrónico y digital	■
purgador automático de aire	■
válvula de seguridad primario 3 bar	■
válvula de llenado	■
válvula retención ida de calefacción	■
press-control	ver págs 46-47

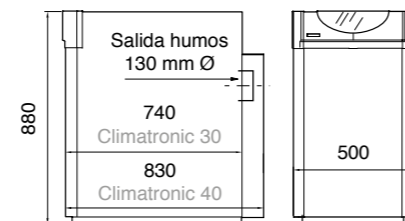

Conexiones y otras dimensiones consultar págs. 52 - 53

COMPONENTES	CLIMATRONIC AC
cuerpo hierro fundido	■
quemador de gasóleo	■
vaso de expansión de calefacción	10 litros
bomba calefacción modulante	■
bomba ACS modulante	■
sonda ACS para acumulador	■
cuadro de mandos electrónico y digital	■
purgador automático de aire	■
válvula de seguridad primario 3 bar	■
válvula retención ida de calefacción	■
press-control	ver págs 46-47

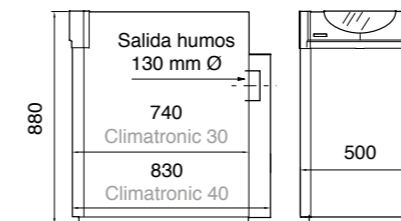

Conexiones y otras dimensiones consultar págs. 52 - 53

CLIMATRONIC AC:

Calefacción + ACS
con interacumulador externo
(no incluido en el suministro)



MODELO	CÓDIGO	VERSIÓN	POTENCIA ÚTIL kW	CLASE EFICIENCIA CALEFACCIÓN	CLASE EFICIENCIA ACS	AGUA CALIENTE l / min. 30 °C	PESO Kg	PVP €
CLIMATRONIC 30 A	1462	Calefacción + ACS	27	B	A	13	162	2.213
CLIMATRONIC 40 A	1467	instant.	36	B	A	15,3	202	2.371

Puesta en marcha incluida en el precio y obligatoria (consultar desplazamientos)

MODELO	CÓDIGO	VERSIÓN	POTENCIA ÚTIL kW	CLASE EFICIENCIA CALEFACCIÓN	PESO Kg	PVP €
CLIMATRONIC 30 AC	1463	Calefacción + ACS	27	B	155	2.066
CLIMATRONIC 40 AC	1468	para acumulador externo	36	B	195	2.213

Puesta en marcha incluida en el precio y obligatoria (consultar desplazamientos)

CLIMATRONIC AV 30/40-V

ACUMULADOR VITRIFICADO 100L

27 y 36 kW

GRUPO TÉRMICO DE HIERRO FUNDIDO
CONTROL ELECTRÓNICO



PRODUCCIÓN DE ACS POR ACUMULACIÓN

ESQUEMA HIDRÁULICO 2 BOMBAS

EFICIENCIA: ErP PERFIL XL

QUEMADOR BAJO NOx

OPCIONAL KIT ESTANCO

ADAPTABLE A LA GAMA CLIMATERM AV DE 30 y 40 KW



VER PÁGINAS 50-51



CLIMATRONIC AV 30/40-X

ACUMULADOR INOXIDABLE 100L

27 y 36 kW

GRUPO TÉRMICO DE HIERRO FUNDIDO
CONTROL ELECTRÓNICO



PRODUCCIÓN DE ACS POR ACUMULACIÓN

ESQUEMA HIDRÁULICO 2 BOMBAS

EFICIENCIA: ErP PERFIL XL

QUEMADOR BAJO NOx

OPCIONAL KIT ESTANCO

ADAPTABLE A LA GAMA CLIMATERM AV DE 30 y 40 KW



VER PÁGINAS 50-51



INOXIDABLE:

Depósito de 100 litros acero inoxidable AISI 316-L, con serpentín corrugado de 31 mm de diámetro de acero inoxidable AISI 316-L, sin ánodo de magnesio ni mantenimiento.

Aislado con funda de EPS.

COMPONENTES	CLIMATRONIC AV
cuerpo hierro fundido	■
quemador de gasóleo	■
vaso de expansión de calefacción	10 litros
vaso de expansión sanitario	5 litros
bomba calefacción modulante	■
bomba primario ACS modulante	■
purgador automático de aire	■
interacumulador de ACS 100 litros	vitrificado
válvula de seguridad primario 3 bar	■
válvula de seguridad interacumulador ACS 6 bar	■
válvula de llenado	■
válvula de retención en la ida calefacción	■
press-control	ver págs 46-47

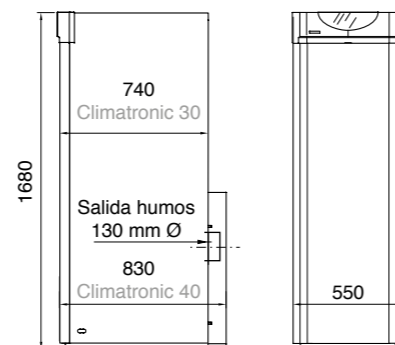

Conexiones y otras dimensiones consultar págs. 52 - 53

COMPONENTES	CLIMATRONIC AV
cuerpo hierro fundido	■
quemador de gasóleo	■
vaso de expansión de calefacción	10 litros
vaso de expansión sanitario	5 litros
bomba calefacción modulante	■
bomba primario ACS modulante	■
purgador automático de aire	■
interacumulador de ACS 100 litros	AISI 316 L
válvula seguridad primario 3 bar	■
válvula seguridad interacumulador ACS 6 bar	■
válvula de llenado	■
válvula de retención en la ida calefacción	■
press-control	ver págs 46-47

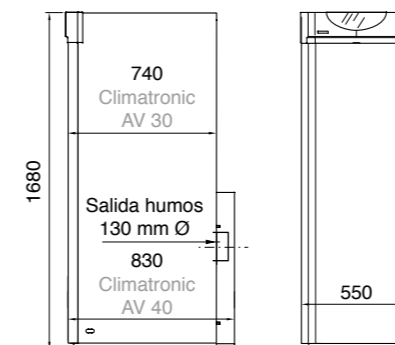

Conexiones y otras dimensiones consultar págs. 52 - 53



VITRIFICADO:

Depósito de 100 litros de acero al carbono, con serpentín de tubo de diámetro 25 mm, vitrificado con un esmalte de zirconio resistente al desgaste, aplicado con tecnología de esmaltado líquido, aislado con funda de EPS.

MODELO	CÓDIGO	VERSIÓN	POTENCIA ÚTIL kW	CLASE EFICIENCIA CALEFACCIÓN	CLASE EFICIENCIA ACS	AGUA CALIENTE l / hora 30°C	PESO Kg.	PVP €
CLIMATRONIC AV 30-V	2160	vitrificado	27	B	B	720	265	2.953
CLIMATRONIC AV 40-V	2162	vitrificado	36	B	B	870	277	3.190

Puesta en marcha incluida en el precio y obligatoria (consultar desplazamientos)

CLIMACOMBY S

30/40/50

27, 36 y 46 kW

CALDERA DE HIERRO FUNDIDO
CONTROL ANALÓGICO



EFICIENCIA: ErP

OPCIONAL KIT ESTANCO

ADAPTABLE A CLIMACOMBY S DE 30 A 50 kW



VER PÁGINAS 50-51



CLIMACOMBY S

60/70

55 y 65 kW

CALDERA DE HIERRO FUNDIDO
CONTROL ANALÓGICO

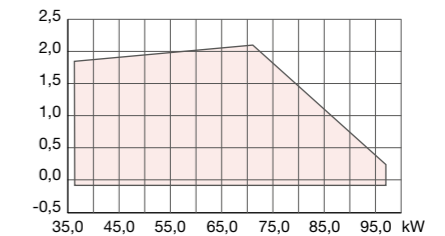

CURVA DE FUNCIONAMIENTO
Quemador BENTONE B2-S de bajo NOx

COMPONENTES	CLIMACOMBY S
cuerpo de hierro fundido	■
quemador de gasóleo	opcional *
cuadro de mandos analógico por termostatos	■
válvula de seguridad primario 3 bar	■
kit combustión estanca	30 y 40 kW

COMPONENTES	CLIMACOMBY S
cuerpo de hierro fundido	■
quemador de gasóleo	opcional *
cuadro de mandos analógico por termostatos	■
válvula de seguridad primario 3 bar	■



CLIMACOMBY S 30 - 40 Y 50
con quemador carenado y montado

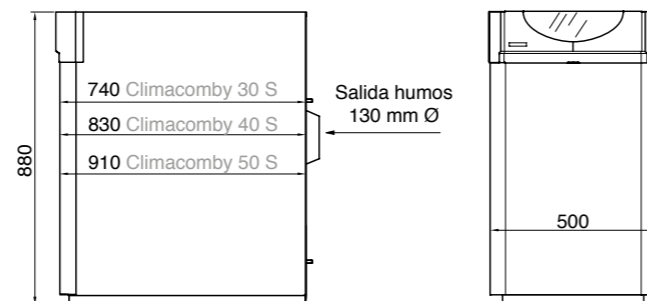

Conexiones y otras dimensiones consultar págs. 52 - 53

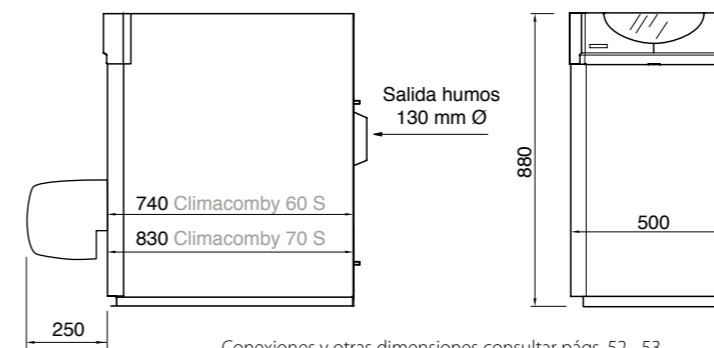

Conexiones y otras dimensiones consultar págs. 52 - 53

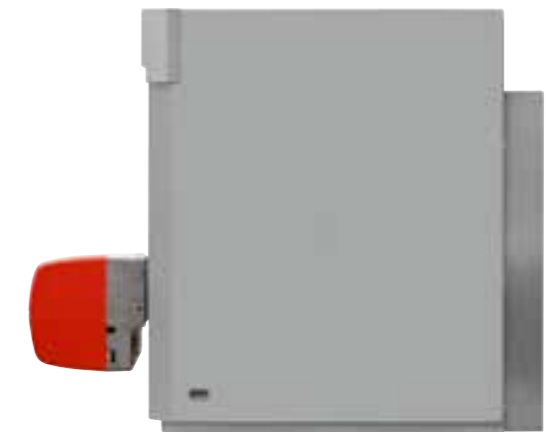

CLIMACOMBY S 60 Y 70
con quemador externo, se suministra sin montar

MODELO	CÓDIGO	POTENCIA ÚTIL kW	CLASE EFICIENCIA CALEFACCIÓN	PESO Kg.	PVP € SIN QUEMADOR	PVP € CON QUEMADOR
CLIMACOMBY-S 30 Con quemador	1450	27	B	133	-	1.277
CLIMACOMBY-S 40 Con quemador	1451	36	B	155	-	1.377
CLIMACOMBY-S 50 Con quemador	1452	46	B	177	-	1.545
CLIMACOMBY-S 30 Sin quemador	1445	27	-	123	777	-
CLIMACOMBY-S 40 Sin quemador	1446	36	-	145	877	-
CLIMACOMBY-S 50 Sin quemador	1447	46	-	167	1.045	-

Puesta en marcha no incluida en modelos sin quemador

Puesta en marcha incluida en el precio y obligatoria para modelos con quemador (consultar desplazamientos)

MODELO	CÓDIGO	POTENCIA ÚTIL kW	PESO Kg.	PVP €
CLIMACOMBY-S 60 Sin quemador	1448	55	189	1.203
CLIMACOMBY-S 70 Sin quemador	1449	65	211	1.339
QUEMADOR GASÓLEO BENTONE B2-S bajo NOx	50489	37 - 97	-	705

Puesta en marcha no incluida en modelos sin quemador

Puesta en marcha incluida en el precio y obligatoria para modelos con quemador (consultar desplazamientos)

ACCESORIOS GRUPOS TÉRMICOS

CHIMENEA PARA TIRO FORZADO O ESTANCA BIFLUJO Ø80

PARED SIMPLE

ACERO INOXIDABLE AISI 316-L



KIT ESTANCO BIFLUJO

CHIMENEA Ø80 PARA INSTALACIÓN BIFLUJO Y TIRO FORZADO



CHIMENEA Ø80 MONOPARED INOX		
CÓDIGO	DESCRIPCIÓN	PVP €
55120	Adaptador Clima 130/ Ø80	31,40
50460	Adaptador Activa 120/ Ø80	24,68
82845	Tubo 1 m/ Ø80	25,94
82843	Tubo 0,5 m/ Ø80	16,80
82870	Codo 90° Ø80	24,41
82868	Codo 45° Ø80	18,36
82855	Conexión T Ø80	44,14
82884	Sombrerete de lluvia Ø80	28,23
82837	Tubo salida exterior Ø80	57,62
82880	Collar con anclaje, inox (interior)	11,91
82878	Abrazadera pared inox. (exterior)	22,53



KIT ESTANCO BIFLUJO

EJEMPLOS DE INSTALACIÓN BIFLUJO Y TIRO FORZADO

MODELO DISTANCIA MÁXIMA EQUIVALENTE DE CHIMENEA LONGITUD MÁXIMA A+B O B

ACTIVA 30	5 metros
ACTIVA 40	no admite chimenea de 80
CLIMA 30	9 metros
CLIMA 40	4 metros

Esta longitud equivalente corresponde a un tramo totalmente recto y vertical tomado desde la salida de humos de la caldera (ya adaptada a diámetro 80). Por cada curva de 90° o "Te", restaremos un metro de dicha longitud, y medio metro por cada curva de 45°. En ningún caso pueden utilizarse curvas más cerradas de 90°.

Por cada metro en horizontal restaremos medio de la longitud total indicada arriba.

ES MUY IMPORTANTE LA REGULACIÓN DEL QUEMADOR UNA VEZ FINALIZADA LA INSTALACIÓN PARA AJUSTARLO A LA PÉRDIDA DE CARGA DE LA SALIDA DE HUMOS.

LONGITUDES DE CHIMENEA DE DIÁMETRO 80 PARA G.T.

Teniendo en cuenta las potencias de cada uno de los modelos, y siendo el quemador utilizado en todos los casos el "BENTONE BF1 KA y KAV", el trazado de la salida de humos, utilizando chimenea de diámetro 80, puede llegar a las longitudes que se muestran en la siguiente tabla, teniendo en cuenta que si se adopta el sistema estanco, los metros que se indican corresponderían a la suma de la longitud del tubo de salida de humos + el de aspiración (también de diámetro 80 mm).

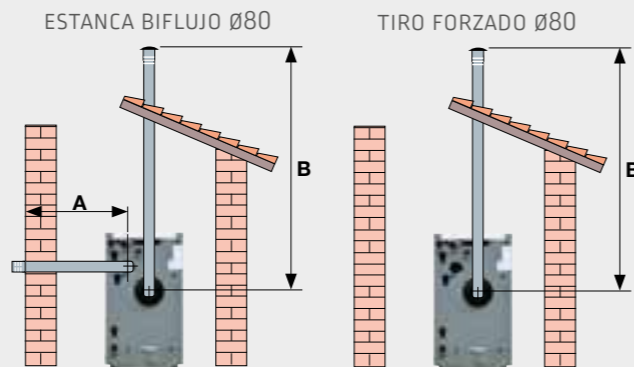

KIT ESTANCO BIFLUJO

KIT ESTANCO BIFLUJO

COMBUSTIÓN ESTANCA		
CÓDIGO	DESCRIPCIÓN	PVP €
15004	Kit de aspiración para quemador de combustión estanca	86,10



OPCIONES DE INSTALACIÓN DE CONDUCTOS DE POLIPROPILENO

INSTALACIÓN ABIERTA:

- Salida humos D100 mm
- Chimenea Polipropileno



	CLIMADENS 30	CLIMADENS 40
Lmax*	15 m	15 m
LONGITUD EQUIVALENTE CHIMENEA PP D100		
Codo 87°	1 m	
Codo 45°		0,5 m

INSTALACIÓN ESTANCA. BIFLUJO

- Conducto salida de humos D100 mm
- Conducto admisión de aire D80 mm
- Chimenea Polipropileno

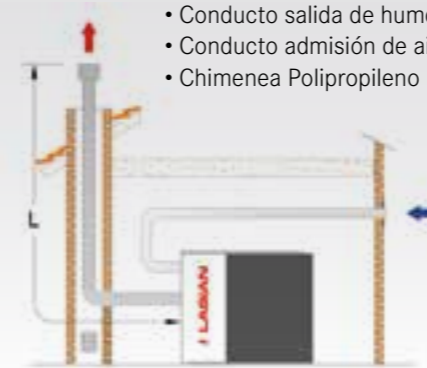

	CLIMADENS 30	CLIMADENS 40
Lmax*	17 m	15 m

(*) Dependiendo del diseño del trazado. Suma de longitudes de conducto de aire y conducto de humos

(**) Necesario utilizar adaptador Climadens suministrado por LASIAN

INSTALACIÓN ESTANCA. CONDUCTO CONCÉNTRICO. SALIDA HORIZONTAL

- Tubo concéntrico 80 (humos) /125 (aire)
- Chimenea Polipropileno-Inox

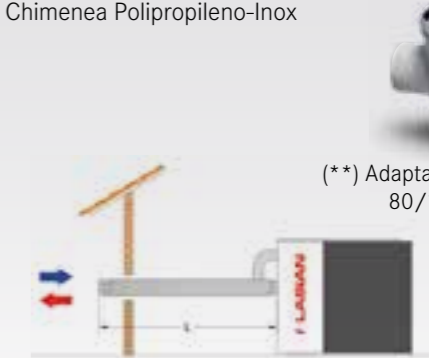

(**) Adaptador Climadens 80/125 mm

	CLIMADENS 30	CLIMADENS 40
Lmax*	8 m	7 m

INSTALACIÓN ESTANCA. CONDUCTO CONCÉNTRICO. SALIDA VERTICAL

- Tubo concéntrico 80 (humos) /125 (aire)
- Chimenea Polipropileno-Inox

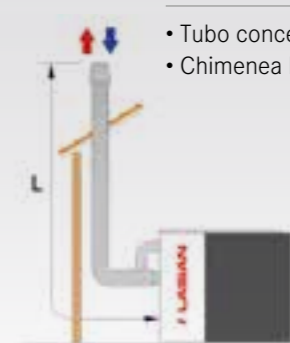

(**) Adaptador Climadens 80/125 mm

	CLIMADENS 30	CLIMADENS 40
Lmax*	12 m	12 m

VASO EXPANSIÓN ACS PARA CLIMATERM AV



CÓDIGO	DESCRIPCIÓN	PVP €
50743	Vaso ACS 5 litros	45,15

ADAPTADOR CLIMADENS



CÓDIGO	DESCRIPCIÓN	PVP €
82962	Adaptador Climadens 80/125 mm	86

PRESS-CONTROL

Kit opcional adaptable a las gamas **Activa Plus** y **ClimaTronic**. Para controlar y mantener la presión de la instalación de forma automática.

Se puede instalar fuera de la caldera, pero controlada por la misma, intercalando el Kit entre la red de agua y el circuito de calefacción.

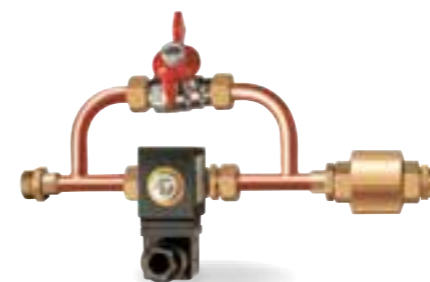

CÓDIGO	DESCRIPCIÓN	PVP €
13027	Press-control ClimaTronic	84

CONEXIONES GRUPOS TÉRMICOS

CLIMADENS A, C y AC

- Conexiones:**
- IC Ida calefacción 1" H
 - RC Retorno calefacción 1" H
 - EA Entrada AFS 3/4" H
 - SA Salida ACS 3/4" H
 - SD Ida depósito 3/4" H (Mod AC)
 - RD Retorno depósito 3/4" H (Mod AC)
 - VS Válvula seguridad Ø10

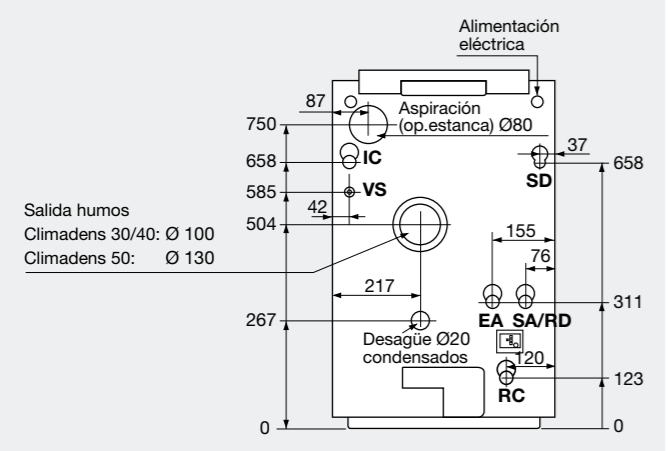

CLIMADENS AV

- Conexiones:**
- IC Ida calefacción 1" H
 - RC Retorno calefacción 1" H
 - EA Entrada AFS 3/4" H
 - SA Salida ACS 3/4" H
 - VS Válvula seguridad Ø10

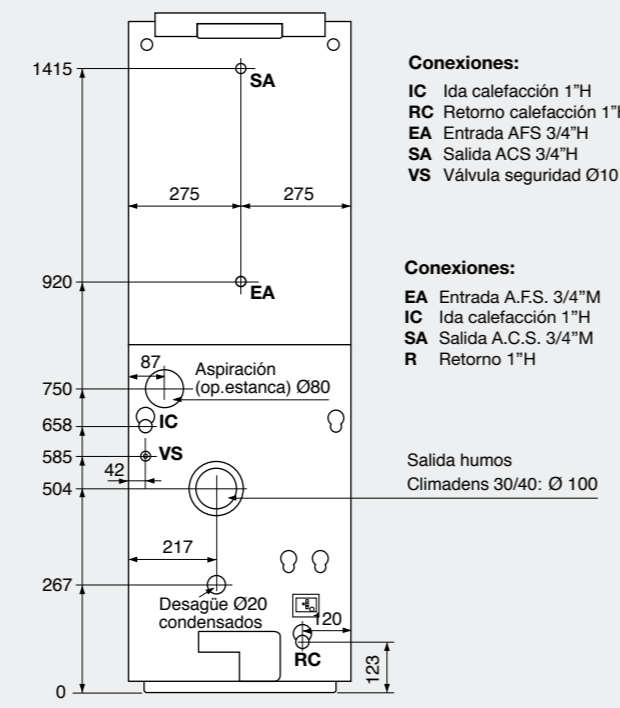

ACTIVA A

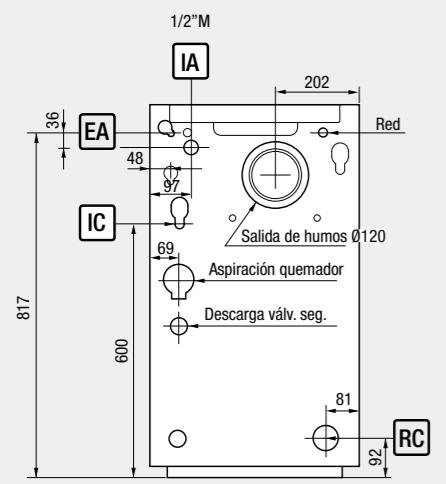

ACTIVA C

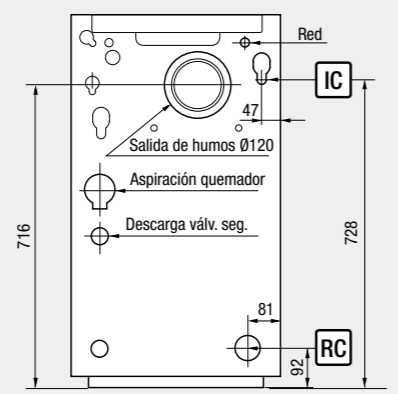

ACTIVA PLUS

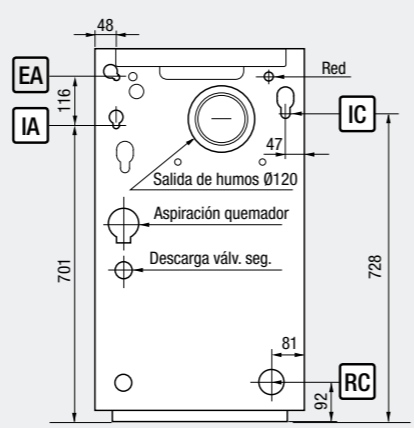

- Conexiones:**
- IC Ida calefacción 1" H
 - IA Ida A.C.S instantánea 3/4" H
 - EA Entrada A.F.S. 3/4" H
 - RC Retorno calefacción 3/4" H

CLIMATERM A CLIMATRONIC A

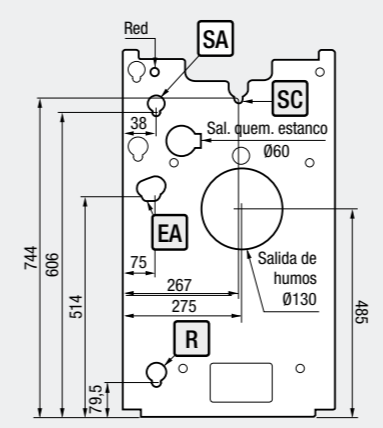

- Climaterm / Climatronic A**
- EA Emtrada AFS 3/4" H
 - SA Salida ACS 3/4" H
 - SC Salida calefacción 1" H
 - R Retorno 1" H

- Climatronic AC**
- SD Salida Dep. ACS 1" H
 - SC Salida calefacción 1" H
 - RD Retorno depósito ACS 3/4" H
 - R Retorno 1" H

- Climaterm C**
- SC Salida calefacción 1" H
 - R Retorno 1" H

CLIMATERM C CLIMATRONIC AC

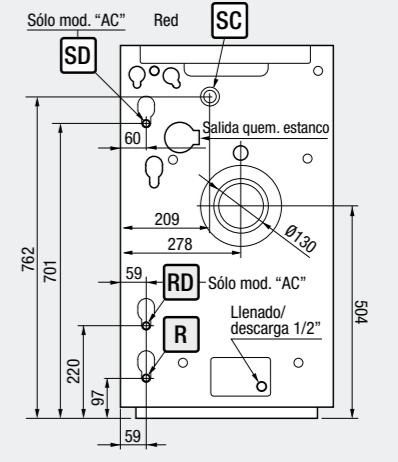

CLIMATERM AV CLIMATRONIC AV

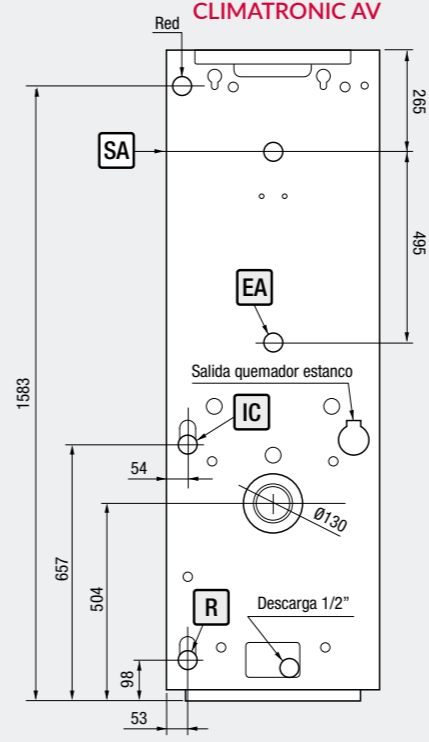

CLIMATERM AV SR

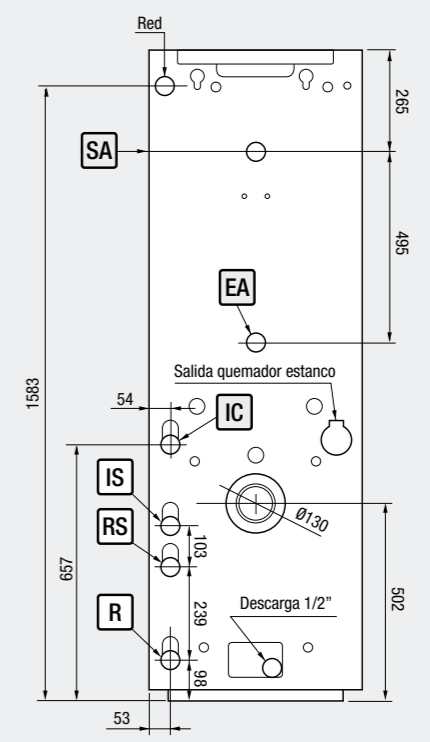

- Conexiones:**
- RS Retorno calef. Suelo radiante 1" H
 - EA Entrada A.F.S. 3/4" H
 - IC Ida calefacción 1" H
 - IS Ida calef. Suelo radiante 1" H
 - SA Salida A.C.S. 3/4" H
 - R Retorno 1" H

CLIMACOMBY S

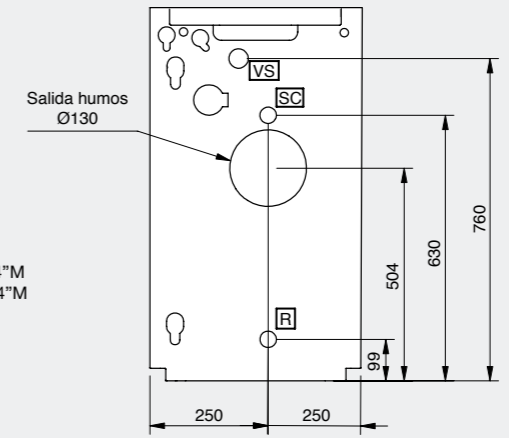

- Conexiones:**
- SC Salida calefacción 1-1/4" M
 - R Retorno calefacción 1-1/4" M
 - VS Válvula de seguridad

CALDERAS DE

BIOMASA

PELLET / SÓLIDOS



BIOMASTER

25 - 32 kW

GRUPO TÉRMICO DE ACERO DE BIOMASA (PELLETS)

CONTROL ELECTRÓNICO

LIMPIEZA AUTOMÁTICA DE INTERCAMBIADOR

EFICIENCIA: ErP A+ CLASE: EN 303-5 CLASE 5

- o Cuerpo compacto de acero con 3 pasos de humos.
- o Disponibles con 2 tolvas: de 112 kg (Mod. S) y de 230 kg (Mod. L).
- o Incorpora el sistema de control **EFI PLUS**.
- o El intercambiador dispone de un sistema de limpieza automático mediante muelles oscilantes.
- o Máxima eficiencia y mínimas emisiones, con un rendimiento superior al 90%
- o Quemador modulante de encendido automático y base móvil, que permite que se mantenga limpio durante más tiempo.
- o Control electrónico de todos los procesos, con menús fáciles e información continua del estado y funcionamiento de la caldera.
- o Diseño elegante, que integra la tolva dentro del conjunto.



BIOMASTER 25 Y 32 kW
CON TOLVA S DE 112 KG



BIOMASTER 25 Y 32 kW
CON TOLVA L DE 230 KG

TODOS LOS MODELOS INCLUYEN GRUPO HIDRÁULICO CON LOS SIGUIENTES COMPONENTES:

- o Bomba
- o Vaso de expansión
- o Válvula de seguridad
- o Purgador
- o Transductor de presión

MODELO	CÓDIGO	CAPACIDAD TOLVA		POTENCIA ÚTIL*	CONSUMO	RENDIMIENTO	VOLUMEN AGUA	Ø CHIMENEA	PESO	PVP €
		litros	kg	kW						
BIOMASTER 25 S	2760	162	112	24,7	1,56 - 5,36	>90%	55,5	100**	397	5.030
BIOMASTER 25 L	2761	333	230	24,7	1,56 - 5,36	>90%	55,5	100**	412	5.224
BIOMASTER 32 S	2762	162	112	29,8	1,8 - 6,5	>90%	67,5	100**	430	5.612
BIOMASTER 32 L	2763	333	230	29,8	1,8 - 6,5	>90%	67,5	100**	445	5.807

* Con combustible pellet EN Plus A1 / DIN Plus.

** Conexión de salida de gases Ø 100 mm, pero requiere utilizar chimenea de Ø 125 mm como mínimo.

Este PVP € es de caldera completa (Caldera + Quemador + Sinfín/Tolva). Puesta en marcha incluida en el precio y obligatoria (consultar desplazamientos)



Sistema de apertura para el quemador que permite realizar las tareas de mantenimiento sin necesidad de desmontarlo.

BIOMASTER

25 - 32 kW



- 1 Cuerpo BioMaster
- 2 Cámara de combustión
- 3 Quemador abatible
- 4 Bandejas cenizas
- 5 Intercambiador con limpieza automática
- 6 Extractor de humos
- 7 Mirilla
- 8 Caja de humos
- 9 Tapa de inspección con sistema anti-deflagración
- 10 Material refractario cerámico



DISPLAY BIOMASTER

OPCIONES RECOMENDADAS

- VÁLVULA ANTICONDENSACIÓN
- DEPÓSITO DE INERCIA
- ESTABILIZADOR DE TIRO

Para alargar la vida útil de su caldera, ahorro de combustible, mantenimiento y mayor confort.

Ver páginas 74 a 77



QUEMADOR BIOMASTER ABATIBLE

- 1 EFI PLUS
- 2 Final de carrera
- 3 Limpieza automática del quemador
- 4 Bandejas cenizas



Mediante este sistema se consigue que en todo momento llegue al quemador la mezcla óptima de aire y combustible para la correcta combustión, asegurando el máximo aprovechamiento del combustible (pellets) y por tanto un ahorro para el usuario.

El sistema **EFI PLUS** consigue un óptimo funcionamiento en cada situación, ajustando la combustión en función de:

- El tipo de pellet utilizado
- El trazado de la chimenea
- Condiciones atmosféricas

DIMENSIONES DE BIOMASTER 25 Y 32 CON TOLVA DE 112 KG

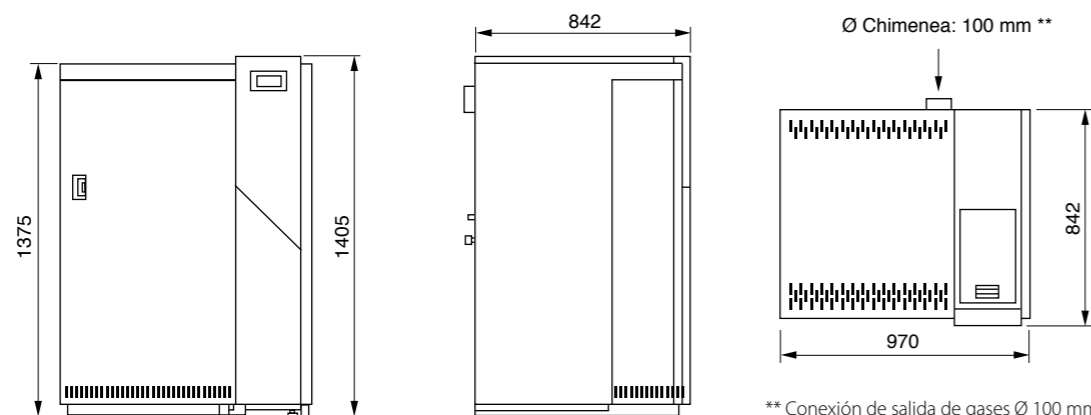

** Conexión de salida de gases Ø 100 mm, pero requiere utilizar chimenea de Ø 125 mm como mínimo.

DIMENSIONES DE BIOMASTER 25 Y 32 CON TOLVA DE 230 KG

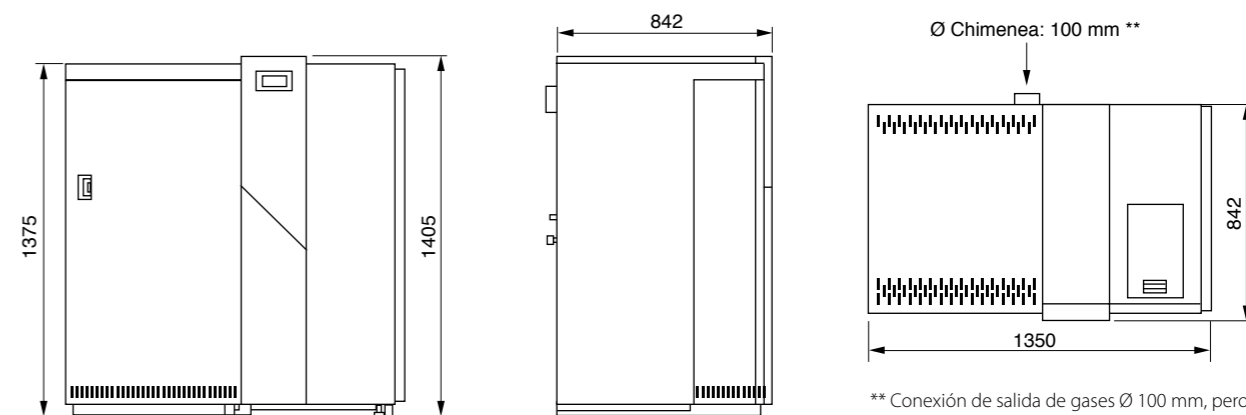

** Conexión de salida de gases Ø 100 mm, pero requiere utilizar chimenea de Ø 125 mm como mínimo.

BIODÚO

30 - 40 kW



CALDERA DE ACERO POLICOMBUSTIBLE DE LEÑA Y BIOMASA
CONTROL ELECTRÓNICO

EFICIENCIA: ✓ ErP A+

- Cuerpo construido en acero de alta calidad.
- Forma de suministro: Sólo caldera, sin tolva.
- Se le puede acoplar cualquier tolva existente, u opcionalmente las nuestras de 740 litros (500 kg) ó 1.400 litros (1.000 Kg).

CÁMARA PARA LEÑA:

- Destaca en su diseño, su doble puerta frontal junto con un hogar que admite piezas de leña de grandes dimensiones.
- Las palancas de cierre permiten asegurar con comodidad un ajuste hermético de las puertas.
- La cámara de combustión queda protegida por la disposición de parrillas de fundición en su interior de fácil reposición.

CÁMARA Y QUEMADOR DE BIOMASA

- Dispone de una cámara independiente para el funcionamiento con biomasa.
- El quemador BioDúo es fiable, práctico y de bajo mantenimiento, con encendido automático. Admite varios tipos de combustible (pellet de madera o hueso de aceituna).



BIODÚO COMPACT

30 - 40 kW

CALDERA DE ACERO
CONTROL ELECTRÓNICO

EFICIENCIA: ✓ ErP A+

- Mismas características que el modelo BioDúo.
- Incluye tolva de 172 litros (120 Kg) y sinfín.
- La tolva se suministra montada y se puede colocar indistintamente a izquierda o derecha.



MODELO	POTENCIA ÚTIL*		CONSUMO PELET	LONGITUD TRONCOS	BOCA CARGA LEÑA	VOLUMEN AGUA	Ø CHIMENEA	PESO	SÓLO CALDERA	
	kW	kcal/h	kg/h	mm	mm	litros	mm	kg	CÓDIGO	PVP €
BIODÚO 30	30	25.800	2,9 - 7,3	750	372 x 410	100	200	540	2752	3.906
BIODÚO 40	40	34.400	3,2 - 9,7	940	372 x 410	120	200	620	2753	4.505

* Con combustible pellet EN PLUS A1 / Puesta en marcha incluida en el precio y obligatoria (consultar desplazamientos)
Con leña: Humedad máxima: 20%. Potencia calorífica: 3.350 - 4.300 kcal/kg

MODELO	POTENCIA ÚTIL*		CONSUMO PELET	CAPACIDAD DEPÓSITO	LONGITUD TRONCOS	BOCA CARGA LEÑA	VOLUMEN AGUA	Ø CHIMENEA	PESO	CALDERA CON TOLVA DE 140 KG	
	kW	kcal/h	kg/h	kg	mm	mm	litros	mm	kg	CÓDIGO	PVP €
BIODÚO COMPACT 30	30	25.800	2,9 - 7,3	120	750	372 x 410	100	200	585	2750	4.568
BIODÚO COMPACT 40	40	34.400	3,2 - 9,7	120	940	372 x 410	120	200	665	2751	4.909

* Con combustible pellet EN PLUS A1 / Puesta en marcha incluida en el precio y obligatoria (consultar desplazamientos)
Con leña: Humedad máxima: 20%. Potencia calorífica: 3.350 - 4.300 kcal/kg

BIODÚO

BIODÚO COMPACT

30 - 40 kW

CALDERA DE ACERO POLICOMBUSTIBLE DE LEÑA Y BIOMASA
CONTROL ELECTRÓNICO

EFICIENCIA:

COMODIDAD Y EFICIENCIA EN TODO MOMENTO

- Cuando se utiliza en el modo leña, su amplia cámara admite troncos de grandes dimensiones para una mayor autonomía.
- Utilizando la caldera con el modo biomasa, todas las funciones pasan a ser automáticas, no requiriendo ninguna atención del usuario.
- Gestión automática de la combustión, tanto de leña como de biomasa, dependiendo de la temperatura del agua se activa el circulador y el ventilador, modulando las revoluciones de este último según la temperatura de consigna.
- El display nos informa de todos los parámetros del funcionamiento.



QUEMADOR BIODÚO
ENCENDIDO AUTOMÁTICO



- 1 Cuadro de mandos
- 2 Cámara de combustión leña
- 3 Quemador biomasa
- 4 Cámara combustión biomasa
- 5 Doble puerta carga de leña
- 6 Parrilla fundición leña
- 7 Mirilla cámara biomasa
- 8 Caja de humos
- 9 Cenicero

OPCIONALMENTE AL MODELO BIODÚO SE LE PUEDE ACOPLAR TOLVA DE 740 LTS (500 Kg) O DE 1.400 LITROS (1.000 KG) Y SINFÍN DE 1,5 m o 2,5 m

La tolva puede ir montada a izquierda o derecha



SINFÍN 1,5 m		SINFÍN 2,5 m		TOLVA CHAPA 740 lts		TOLVA CHAPA 1400 lts	
CÓDIGO	PVP €	CÓDIGO	PVP €	DIMENSIONES (A - F - H)	PVP €	DIMENSIONES (A - F - H)	PVP €
79597	604	79589	709	814x814x1405	399	1010x1010x1720	509

La tolva de chapa de 1400 l sólo puede ir con el sinfín de 2,5 m y la de 740 l con los dos sinfines (2,5 y 1,5 m).

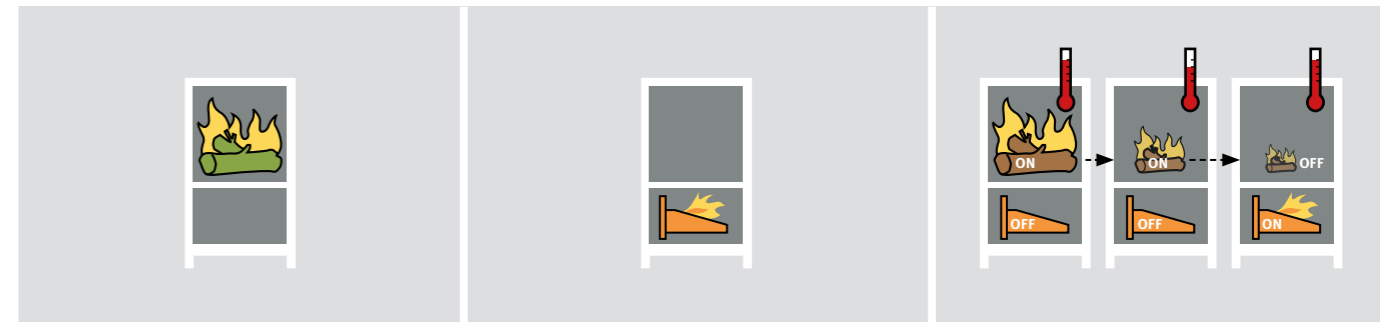

MODO SÓLO LEÑA

En este modo de funcionamiento la caldera funcionará sólo con leña, requiriendo que el usuario reponga la carga según se consuma.

MODO SÓLO BIOMASA

En este modo de funcionamiento la caldera funcionará sólo con el quemador de biomasa de forma automática según demande la instalación.

El quemador dispone de sistema de encendido automático.

MODO COMBY

En este modo, la caldera se inicia manualmente con leña, y cuando ésta deja de rendir y el usuario no repone la carga, automáticamente cambia al modo biomasa, manteniendo la demanda de la instalación.

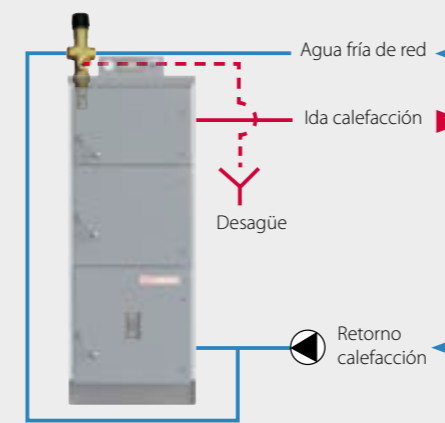

Sistema seguridad térmica BioDuo (Opcional)

Kit compuesto por una T adaptable a la ida de la caldera con una válvula de dos vías y que se debe conectar al retorno de la caldera, en caso de sobret temperatura, el agua fría se introduce por el retorno, y el agua sobrante con exceso de temperatura se expulsa por la misma válvula, que debe ser conducida a un desagüe.

MODELO	CÓDIGO	PVP €
SISTEMA DE SEGURIDAD TÉRMICA BIODÚO	56339	288



OPCIONES RECOMENDADAS

VÁLVULA ANTICONDENSACIÓN
DEPÓSITO DE INERCIA
ESTABILIZADOR DE TIRO

Para alargar la vida útil de su caldera, ahorro de combustible, mantenimiento y mayor confort.

Ver páginas 74 a 77

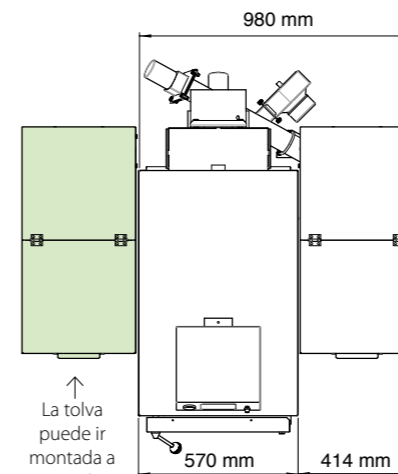

BIODÚO COMPACT
Caldera y Tolva de 140 kg

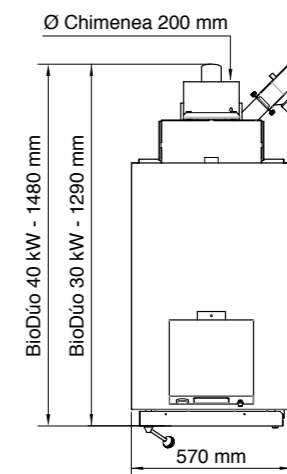

BIODÚO
Sólo Caldera

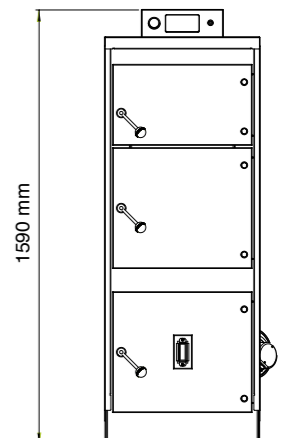

BIOSELECT COMPACT

30 kW



CALDERA DE ACERO PARA BIOMASA PARA DISTINTOS COMBUSTIBLES: PELLETS DE MADERA Y HUESO DE ACEITUNA
CONTROL ELECTRÓNICO

EFICIENCIA: ErP A+

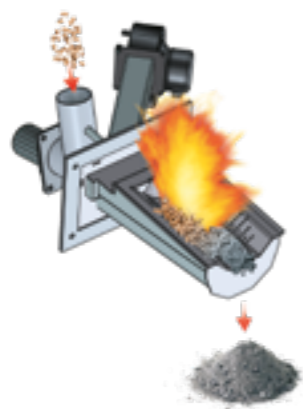

- Caldera de encendido automático.
- Cuerpo de Acero con pasos de humos verticales y limpieza automática del intercambiador.
- Dispone de una amplia puerta para su inspección y mantenimiento.
- El Quemador Bioselect es fiable, práctico y de bajo mantenimiento, con encendido automático. Admite varios tipos de combustible (pellet de madera y hueso de aceituna).
- Gran compartimento para la acumulación de cenizas, de fácil extracción, de serie en este modelo.
- Regulación electrónica de uso fácil y cómodo, con 2 opciones de funcionamiento: Demanda o Continuo.
- Presión Max Servicio: 4 bar
- Se suministra en formato compacto.
- Compactador de cenizas de gran capacidad.

MODELO	CÓDIGO	POTENCIA ÚTIL*		TOLVA Kg Pellet	COMPACTADOR DE CENIZAS L	CONSUMO COMBUSTIBLE kg/h	VOLUMEN AGUA litros	Ø CHIMENEA mm	PESO Kg	PVP €
		kW	kcal/h							
BIOSELECT COMPACT 30	2613	31,2	26.832	400	83	1,8 - 6,7	89	150	305	6.353

* Con combustible pellet EN PLUS A1 / DIN Plus / Puesta en marcha incluida en el precio y obligatoria (consultar desplazamientos)
Este PVP € es de la caldera completa (Caldera + Compactador de cenizas + Sinfin / Tolva)

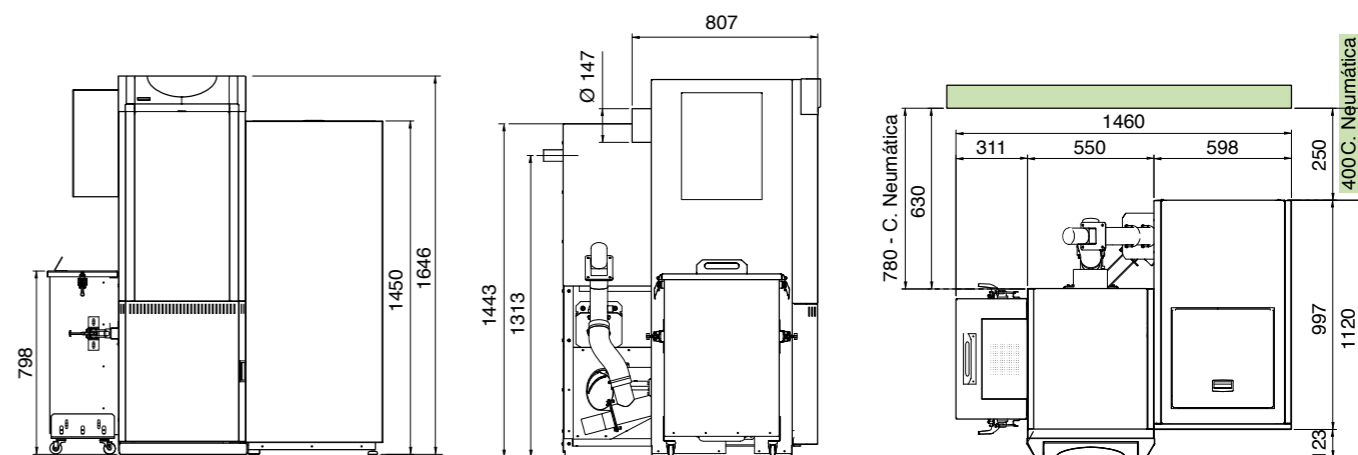

BIOSELECT

30 - 45 - 55 kW



CALDERA DE ACERO PARA BIOMASA PARA DISTINTOS COMBUSTIBLES: PELLET DE MADERA Y HUESO DE ACEITUNA
CONTROL ELECTRÓNICO

EFICIENCIA:

- Caldera de funcionamiento automático para combustibles de biomasa como pellets de madera y hueso de aceituna.
- Gran compartimento para acumulación de cenizas.
- Regulación electrónica de uso fácil y cómodo, con 2 opciones de funcionamiento: Demanda o Continuo.
- Funcionamiento sencillo y con mínimo mantenimiento.
- Presión máx. Servicio: 4 bar

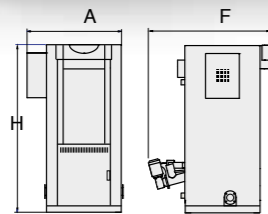

MODELO	POTENCIA ÚTIL*		CONSUMO COMBUSTIBLE kg/h	VOLUMEN AGUA litros	Ø CHIMENEA mm	PESO kg	SÓLO CALDERA			COMPACTADOR DE CENIZAS		
	kW	kcal/h					CÓDIGO	PVP €	DIMENSIONES (A - F - H)	CÓDIGO	PVP €	DIMENSIONES (A - F - H)
BIOSELECT 30	31,2	26.832	1,8 - 6,7	89	150	305	2616	5.481	752 x 807 x 1646	57572	761	
BIOSELECT 45	45	38.700	2,7 - 9,9	106	180	320	2617	6.458	899x1132x1738	57573	761	500x400x798
BIOSELECT 55	56,7	48.796	3,4 - 12,1	121	180	370	2618	7.560	979x1227x1738	57574	761	

* Con combustible pellet EN PLUS A1 / DIN Plus / Puesta en marcha incluida en el precio y obligatoria (consultar desplazamientos)

ELECCIÓN DE CALDERA Y ACCESORIOS BIOSELECT

- BIOSELECT**
Encendido automático
Potencias de 30, 45 y 55 kW.
- OPCIÓN DE RECOGIDA DE CENIZAS**
Incluye motorreductor, sinfín y cajón de cenizas de 140 litros.
- ELECCIÓN DE SINFIN**
Dependiendo de la distancia de tolva a caldera:
De 1,50 m, y 2,5 m.**
- ELECCIÓN DE TOLVA**
Según espacio y autonomía de combustible:
○ Chapa: De 740 ó 1.400 litros
○ Tela: De 1.870 a 15.000 litros



BIOSELECT 30

BIOSELECT 45

BIOSELECT 55

El quemador Bioselect es fiable, práctico y de bajo mantenimiento, con encendido automático. Admite varios tipos de combustible (pellet de madera y hueso de aceituna).

QUEMADOR BIOSELECT encendido automático



ESQUEMA DE FUNCIONAMIENTO

- 1 Cámara de combustión
- 2 Intercambiador tubos verticales
- 3 Silo + Sinfín alimentación
- 4 Quemador con encendido automático
- 5 Contenedor de cenizas
- 6 Compactador de cenizas
- 7 Sistema de limpieza intercambiador
- 8 Control electrónico

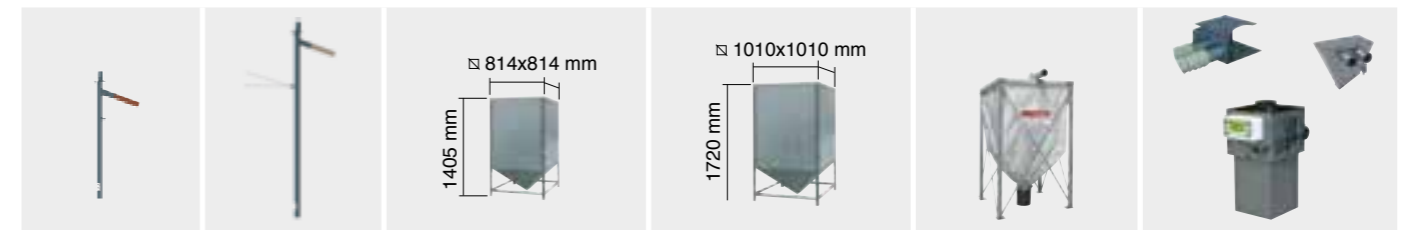
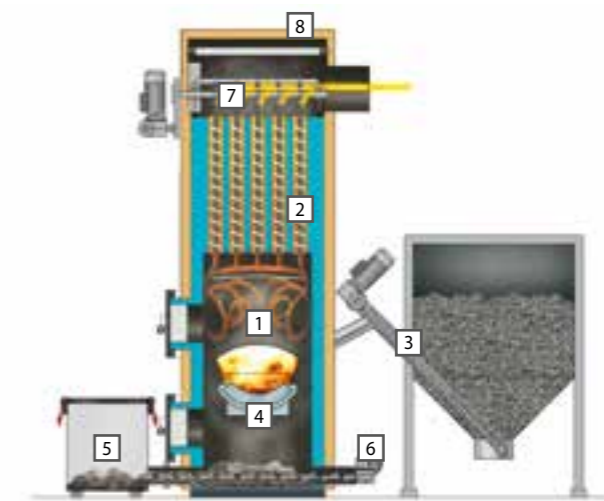

SINFÍN 1,5 m		SINFÍN 2,5 m		TOLVA CHAPA 740 lts		TOLVA CHAPA 1400 lts		SILOS TELA	KIT CARGA NEUMÁTICA
CÓDIGO	PVP €	CÓDIGO	PVP €	DIMENSIONES (A - F - H)	PVP €	DIMENSIONES (A - F - H)	PVP €		
79597	604	79589	709	CÓDIGO 56455 814x814x1405	399	CÓDIGO 56987 1010x1010x1720	509	De 1,87 m ³ a 15 m ³	CÓDIGO 65072 2.405 € CÓDIGO 65073 (2 m + de tubo) 31,50 €

** La tolva de chapa de 1400 l sólo puede ir con el sinfín de 2,5 m y la de 740 l con los dos sinfines (2,5 y 1,5 m).

BIOMAX

30 - 45 kW

CALDERA DE HIERRO FUNDIDO PARA BIOMASA
PARA DISTINTOS COMBUSTIBLES: PELLETS DE MADERA
Y HUESO DE ACEITUNA

CONTROL ELECTRÓNICO

EFICIENCIA:  

- Caldera policombustible de hierro fundido.
- De encendido automático, para combustibles sólidos como pellets, cáscara de almendra, orujillo, hueso de aceituna, etc.
- Funcionamiento sencillo y con mínimo mantenimiento.
- Diámetro salida de humos: 175 mm.
- Limpieza y recogida de cenizas manual.
- Bandeja de gran capacidad y fácil extracción donde quedan recogidas las cenizas de la combustión.



BIOMAX COMPACT

30 - 45 kW

CALDERA DE HIERRO FUNDIDO PARA BIOMASA
PARA DISTINTOS COMBUSTIBLES: PELLETS DE MADERA
Y HUESO DE ACEITUNA

CONTROL ELECTRÓNICO

EFICIENCIA:  

- Mismas características que el modelo BioMax.
- Incluye tolva de 172 litros (120 Kg) y sinfín.**
- La tolva se suministra montada y se puede colocar indistintamente a izquierda o derecha.



MODELO	POTENCIA ÚTIL*		CONSUMO PELET kg/h	VOLUMEN AGUA litros	Ø CHIMENEA mm	PESO kg	SÓLO CALDERA	
	kW	kcal/h					CÓDIGO	PVP €
BIOMAX 30 (SÓLO CALDERA)	30	25.800	2,2 - 7,4	42	175	460	1426	4.079
BIOMAX 45 (SÓLO CALDERA)	45	38.700	3,5 - 11,7	61,5	175	590	1427	4.998

* Con combustible pellet EN PLUS A1 / Puesta en marcha incluida en el precio y obligatoria (consultar desplazamientos)

MODELO	POTENCIA ÚTIL*		CONSUMO PELET kg/h	VOLUMEN AGUA litros	Ø CHIMENEA mm	PESO kg	CALDERA + TOLVA	
	kW	kcal/h					CÓDIGO	PVP €
BIOMAX COMPACT 30 (CON TOLVA DE 120 KG)	30	25.800	2,2 - 7,4	42	175	505	1428	4.520
BIOMAX COMPACT 45 (CON TOLVA DE 120 KG)	45	38.700	3,5 - 11,7	61,5	175	635	1429	5.439

* Con combustible pellet EN PLUS A1 / Puesta en marcha incluida en el precio y obligatoria (consultar desplazamientos)

BIOMAX

BIOMAX COMPACT

30 - 45 kW

CALDERA DE HIERRO FUNDIDO PARA BIOMASA PARA DISTINTOS COMBUSTIBLES: PELLET DE MADERA Y HUESO DE ACEITUNA

CONTROL ELECTRÓNICO

EFICIENCIA:

OPCIONALMENTE AL MODELO BIOMAX SE LE PUEDE ACOPLAR TOLVA DE 740 lts (500 Kg) O DE 1.400 litros (1.000 Kg) Y SINFÍN DE 1,5 m ó 2,5 m.



La tolva puede ir montada a izquierda o derecha

SINFÍN 1,5 M		SINFÍN 2,5 M		TOLVA CHAPA 740 LTS		TOLVA CHAPA 1400 LTS	
CÓDIGO	PVP €	CÓDIGO	PVP €	DIMENSIONES (A - F - H)	PVP €	DIMENSIONES (A - F - H)	PVP €
79597	604	79589	709	CÓDIGO 56455 814x814x1405	399	CÓDIGO 56987 1010x1010x1720	509

La tolva de chapa de 1400 l sólo puede ir con el sinfín de 2,5 m y la de 740 l con los dos sinfines (2,5 y 1,5 m).

DIMENSIONES (mm)	L 1	L 2	L 3
BIOMAX 30	652	783	857
BIOMAX 45	970	1100	1175

DIMENSIONES BIOMAX CON TOLVAS DE 740 Y 1400 L. Y SINFÍN DE 1,5 m

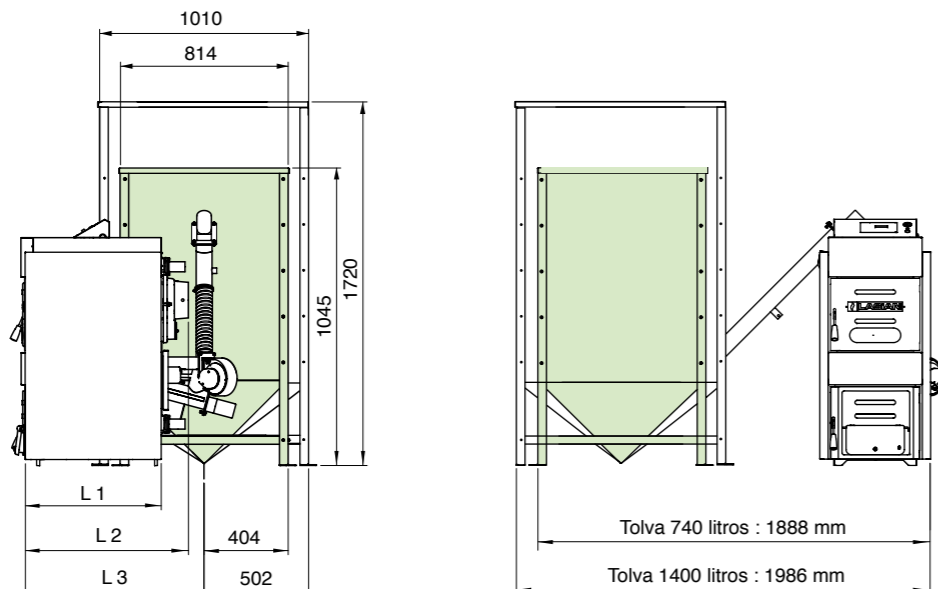

CUERPO DE HIERRO FUNDIDO

Con intercambiador asimétrico para aumentar el rendimiento y eficiencia



QUEMADOR BIOMAX

encendido automático

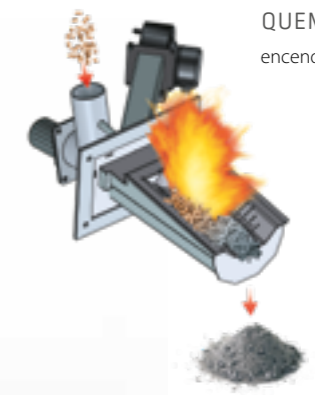

CUADRO DE MANDOS BIOMAX

OPCIONES RECOMENDADAS

VÁLVULA ANTICONDENSACIÓN
DEPÓSITO DE INERCIA
ESTABILIZADOR DE TIRO

Para alargar la vida útil de su caldera, ahorro de combustible, mantenimiento y mayor confort.

Ver páginas 74 a 77



DIMENSIONES BIOMAX COMPACT CON TOLVA COMPACT DE 172 LITROS

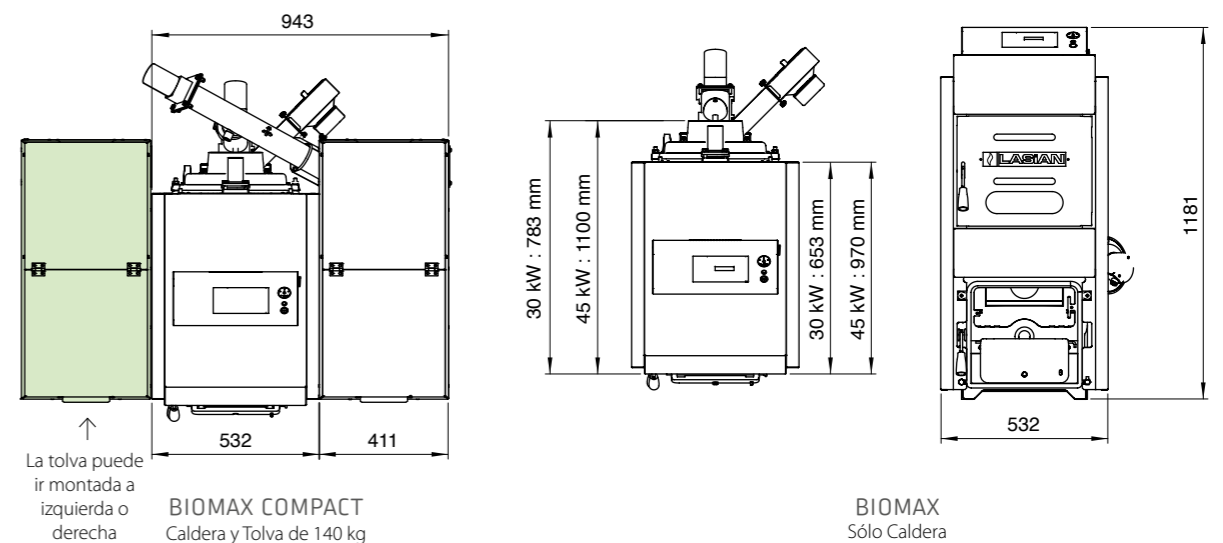

EVOSOLID

25 - 40 kW

CALDERA DE ACERO DE LLAMA INVERTIDA
CONTROL ANALÓGICO

EFICIENCIA: ErP A+ CLASE: EN 303-5 CLASE 5

○ EvoSolid es una caldera de acero para combustibles sólidos (Troncos de leña) de llama invertida o gasificación, por combustión pirolítica. Gran superficie de intercambio térmico. La regulación actúa sobre el extractor de humos, consiguiendo rendimientos del 85%.



OPCIONES RECOMENDADAS

VÁLVULA ANTICONDENSACIÓN
DEPÓSITO DE INERCIA
ESTABILIZADOR DE TIRO
KIT DE SÓLIDOS

Para alargar la vida útil de su caldera, ahorro de combustible, mantenimiento y mayor confort.

Ver páginas 74 a 77



ESQUEMA INSTALACIÓN

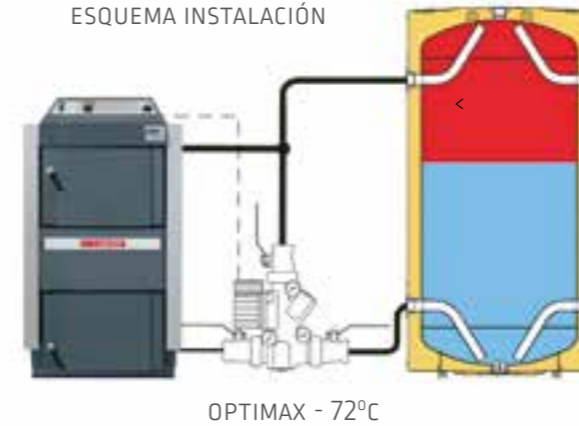

CONDICIONES DE INSTALACIÓN

- Máxima humedad de la leña 20%.
- Válvula anti-condensación que mantenga el cuerpo a un mínimo de 72°C. (OPTIMAX con bulbo de 72°C)
- Chimenea correctamente dimensionada para conseguir la depresión adecuada, no se puede superar más de 0,5 metros en horizontal (Ver manual).
 - Tiro obligatorio de chimenea para EvoSolid 25: 23 Pa.
 - Tiro obligatorio de chimenea para EvoSolid 40: 25 Pa.
- Cargar la caldera en función de la demanda.
- Funcionamiento a través de depósito de inercia.
 - Depósito de inercia mínimo para EvoSolid 25: 500 litros. **Recomendado 1000 litros.**
 - Depósito de inercia mínimo para EvoSolid 40: 1000 litros. **Recomendado: 1500 litros.**

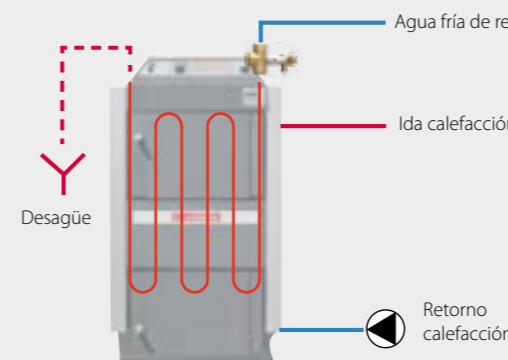

Sistema de seguridad térmica EvoSolid

Válvula termostática cuya sonda se instala en una toma específica de la caldera, y se conecta a la red de agua fría. El mismo sistema vale para todas las potencias. La caldera dispone de un serpentín interno para refrigerar en caso de sobret temperatura requiriendo sólo la instalación de la válvula de descarga térmica.

MODELO	CÓDIGO	PVP €
SISTEMA DE SEGURIDAD TÉRMICA EVOSOLID	56880	144



CARACTERÍSTICAS TÉCNICAS		EVOSOLID 25	EVOSOLID 40
CÓDIGO		3024	3025
Potencia útil* kW	mínimo	17	28
	máximo	27	40
Rendimiento al max	%	89,9	88,9
Longitud troncos	cm	53	53
Capacidad troncos	dm ³	100	140
Volumen agua	litros	58	80
Ø Chimenea	mm	150	150
Peso	Kg	326	368
Dimensiones (A - F - H)	mm	595 x 959 x 1185	678 x 959 x 1260
PVP €		3.959	4.809

* LEÑA SECA de humedad 12-20%. Capacidad calorífica: 15.000 - 18.000 KJ/Kg Ø 80 - 150 mm
Puesta en marcha incluida en el precio y obligatoria (consultar desplazamientos)

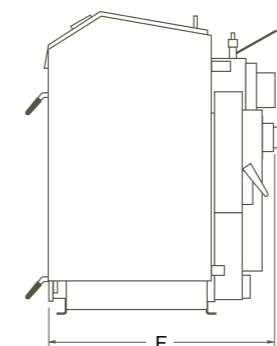
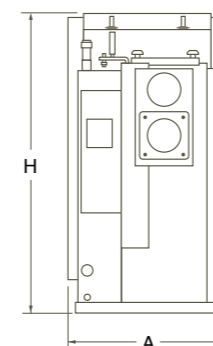

CLX CLX PLUS

25 - 33 - 41 kW

CALDERA DE ACERO DE LEÑA
CONTROL CLX REGULADOR DE TIRO TERMOSTÁTICO
CONTROL CLX PLUS ELECTRÓNICO

EFICIENCIA:

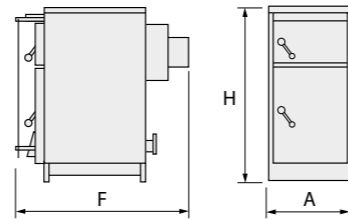

CARACTERÍSTICAS TÉCNICAS	CLX 25	CLX 25 PLUS	CLX 33	CLX 33 PLUS	CLX 40	CLX 40 PLUS	
CÓDIGO	2790	2793	2791	2794	2792	2795	
Potencia útil*	kW	25	25	33	33	41	41
	kcal/h	21.500	21.500	28.380	28.380	35.260	35.260
Longitud troncos	mm	560	567	750	757	940	947
Boca de carga leña	mm	372 x 410	372 x 410	372 x 410	372 x 410	372 x 410	372 x 410
Volumen agua	litros	108	108	129	129	150	150
Ø Chimenea	mm	200	200	200	200	200	200
Peso	Kg	332	379	442	450	512	520
Dimensiones (A-F-H)	mm	568 x 1017 x 1189		568 x 1207 x 1189		568 x 1397 x 1189	
PVP €		1.869 €	2.258 €	2.089 €	2.578 €	2.342 €	2.940 €

* (CLX) Con parámetros de combustible: humedad 12-20% y promedio calorífico: 15.000-17.000 KJ/kg

CLX PLUS: Puesta en marcha incluida en el precio y obligatoria (consultar desplazamientos)

CLX: Puesta en marcha no incluida en el precio

CALDERA CLX PLUS 25-33-41 kW

MISMAS CARACTERÍSTICAS QUE CLX
+ CONTROL ELECTRÓNICO Y VENTILADOR,
CON LAS SIGUIENTES VENTAJAS:



- Control del ventilador por temperatura de agua y de humos.
- La velocidad del ventilador puede elegirse entre 4 potencias fijas o un modo automático, que cambia la velocidad según se necesite.
- El usuario dispone de una opción que le permite reajustar las velocidades del ventilador en función de las necesidades de su instalación.
- Mediante señal de termostato de ambiente o de termostato de depósito de inercia, la caldera funciona a régimen o en mantenimiento.
- Control de bomba con temperatura mínima de activación y función anti-hielo.

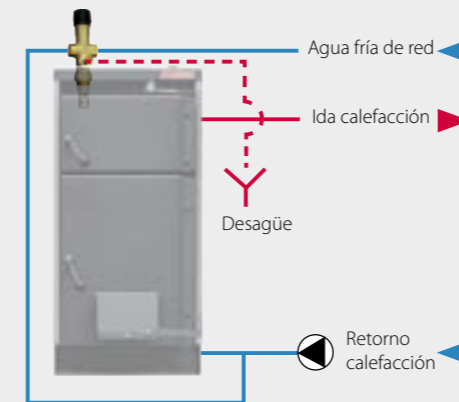

Sistema seguridad térmica CLX (Opcional)

Kit compuesto por una T adaptable a la ida de la caldera con una válvula de dos vías y que se debe conectar al retorno de la caldera, en caso de sobret temperatura, el agua fría se introduce por el retorno, y el agua sobrante con exceso de temperatura se expulsa por la misma válvula, que debe ser conducida a un desagüe.

MODELO	CÓDIGO	PVP €
SISTEMA DE SEGURIDAD TÉRMICA CLX Y CLX PLUS	56339	241



OPCIONES RECOMENDADAS

VÁLVULA ANTICONDENSACIÓN
DEPÓSITO DE INERCIA
ESTABILIZADOR DE TIRO
KIT DE SÓLIDOS

Para alargar la vida útil de su caldera, ahorro de combustible, mantenimiento y mayor confort.

Ver páginas 74 a 77

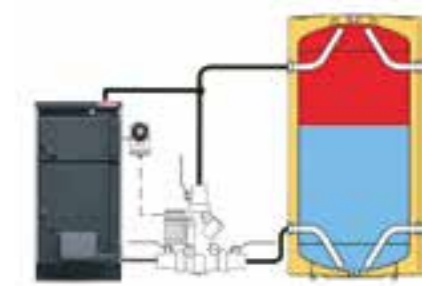

ESQUEMA INSTALACIÓN CLX

CMX

25 - 33 - 41 kW

CALDERA DE ACERO POLICOMBUSTIBLE DE LEÑA Y GASOIL
CONTROL CMX LEÑA REGULADOR DE TIRO TERMOSTÁTICO
CONTROL CMX GASOIL ANALÓGICO

EFICIENCIA: CMX LEÑA:  

- Consta de dos hogares independientes. Uno para leña y el otro para gasóleo.
- Sistema de evacuación de gases de las dos cámaras de combustión en una única conexión para la chimenea exterior.
- El funcionamiento en modalidad MIXTA se concibe para los casos en lo que la demanda de calor supera la capacidad de la energía calorífica que aporta el hogar de leña. En estos casos, de forma automática, entra en funcionamiento el quemador de gasóleo ajustándose a la demanda de la instalación.
- Con un completo cuadro de mandos permite integrar las maniobras de un circulador externo, el quemador de gasóleo y el termostato ambiente.

ASIMISMO DISPONE DE:

- Interruptor general y de funcionamiento de bomba de la instalación (no incluida en el suministro).
- Termostato de trabajo y de seguridad.
- Visualización de la presión y la temperatura del agua en la caldera y el bloqueo del quemador.



CARACTERÍSTICAS TÉCNICAS		CMX 25	CMX 33	CMX 40
CÓDIGO	Sin quemador	2803	2804	2805
	Con quemador	2800	2801	2802
Potencia útil*	kW	25	33	41
Longitud (L)	mm	682	872	1062
Longitud troncos	mm	567	757	947
Boca de carga leña	mm	372 x 410	372 x 410	372 x 410
Volumen agua	litros	116	149	181
Ø Chimenea	mm	250	250	250
Peso	Kg	455	535	615
Dimensiones (A-F-H)	mm	568 x 988 x 1696	568 x 1178 x 1696	568 x 1368 x 1696
PVP € SIN QUEMADOR		3.245 €	3.518 €	3.754 €
PVP € CON QUEMADOR		3.864 €	4.053 €	4.347 €

*Con parámetros de combustible: humedad 12-20% y promedio calorífico: 15.000-17.000 KJ/Kg
Con quemador LASIAN

CMX suministrada con quemador, puesta en marcha incluida en el precio y obligatoria (consultar desplazamientos)
CMX suministrada sin quemador, no incluye puesta en marcha

POSIBILIDADES DE FUNCIONAMIENTO

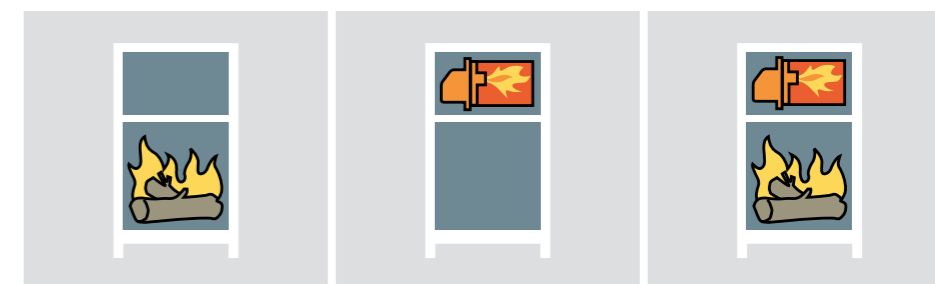

SÓLO SÓLIDOS

SÓLO GASOIL

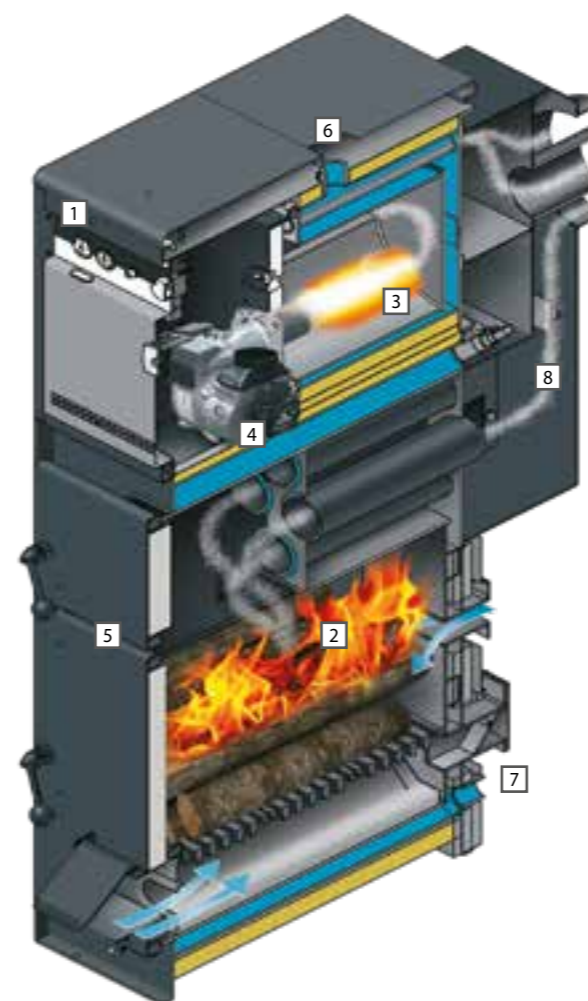
SIMULTÁNEAMENTE
SÓLIDOS + GASOIL

BANDEJA DE CENIZAS
EN TODOS LOS MODELOS

- 1 Cuadro de mandos
- 2 Cámara de combustión leña
- 3 Cámara para gasoil
- 4 Quemador
- 5 Doble puerta carga de leña
- 6 Ida calefacción
- 7 Retorno calefacción
- 8 Caja de humos

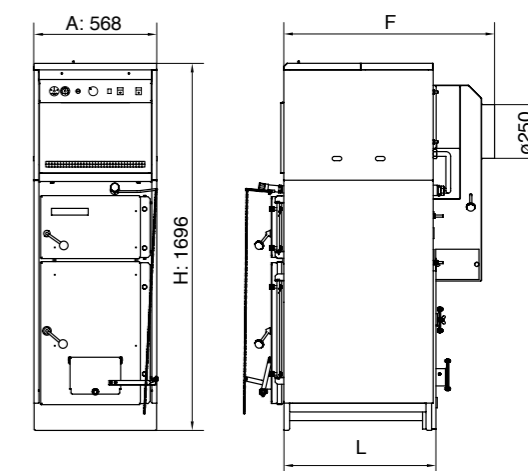

SOLIMAX

SOLIMAX PLUS

23 - 30 - 43 - 51 - 65 kW

CALDERA DE HIERRO FUNDIDO PARA LEÑA Y CARBÓN
CONTROL SOLIMAX REGULADOR DE TIRO TERMOSTÁTICO
CONTROL SOLIMAX PLUS ELECTRÓNICO

EFICIENCIA:

CALDERA SOLIMAX

- Doble puerta frontal de carga y limpieza.
- Parrillas refrigeradas por agua que evitan su deterioro especialmente con carbón.
- Admite trozos de madera de grandes dimensiones por su amplia boca de carga 320 x 315 mm.
- Presión máxima de trabajo: 4 bar.

CALDERA SOLIMAX PLUS

MISMAS CARACTERÍSTICAS QUE SOLIMAX
+ CONTROL ELECTRÓNICO Y VENTILADOR,
CON LAS SIGUIENTES VENTAJAS:

- Control del ventilador por temperatura de agua y de humos.
- La velocidad del ventilador puede elegirse entre 4 potencias fijas o un modo automático, que cambia la velocidad según se necesite.
- El usuario dispone de una opción que le permite reajustar las velocidades del ventilador en función de las necesidades de su instalación.
- Mediante señal de termostato de ambiente o de termostato de depósito de inercia, la caldera funciona a régimen o en mantenimiento.
- Control de bomba con temperatura mínima de activación y función anti-hielo.



CARACTERÍSTICAS TÉCNICAS	SOLIMAX 20	SOLIMAX 30	SOLIMAX 30 PLUS	SOLIMAX 40	SOLIMAX 40 PLUS	SOLIMAX 50	SOLIMAX 50 PLUS	SOLIMAX 65 PLUS
CÓDIGO	1833	1834	1844	1835	1845	1836	1846	1847
Nº Elementos	4	5	5	7	7	8	8	10
Potencia útil MADERA*	23	30	30	43	43	51	51	65
Potencia útil CARBÓN**	27	34	34	48	48	56	56	70
Salida gases	Ø mm	175	175	175	175	175	175	175
Volumen agua	litros	29	35,5	35,5	48,5	48,5	55	68
Profundidad cámara	mm	300	405	405	615	615	720	930
Boca de carga de leña	mm	320 x 315						
Ø Chimenea	mm	175						
Peso	Kg	268	312	314	400	402	444	534
L1	mm	702	808	805	1021	1018	1127	1336
PVP €		1.370 €	1.564 €	2.127 €	1.880 €	2.499 €	2.090 €	3.125 €

* Máximo contenido humedad 20%. Máximo diámetro troncos 10 cm. Potencia calorífica media 17.000-20.000 KJ/Kg
** Máximo contenido humedad 15%. Sección transversal máxima 30-60 cm². Potencia calorífica media 26.000-40.000 KJ/Kg

SOLIMAX PLUS: Puesta en marcha incluida en el precio y obligatoria (consultar desplazamientos)
SOLIMAX: Puesta en marcha no incluida en el precio

OPCIONES RECOMENDADAS

VÁLVULA ANTICONDENSACIÓN
DEPÓSITO DE INERCIA
ESTABILIZADOR DE TIRO
KIT DE SÓLIDOS

Para alargar la vida útil de su caldera, ahorro de combustible, mantenimiento y mayor confort.

Ver páginas 74 a 77

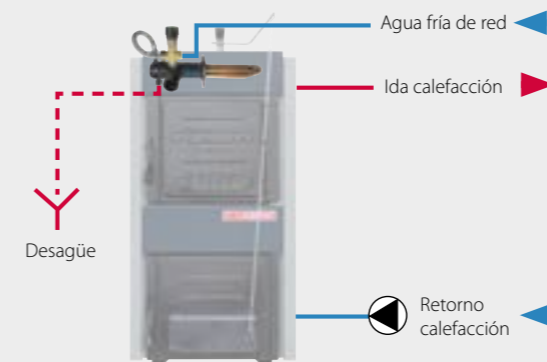

Sistema de seguridad térmica SOLIMAX:

Kit compuesto por una pieza adaptable a la ida de la caldera con un serpentín de cobre que se introduce en el interior de la caldera y una válvula conectada en el mismo kit que detecta el exceso de temperatura y abre la entrada de agua fría en el caso de sobre temperatura, para ser conducida a un desagüe.



MODELO	CÓDIGO	PVP €
SISTEMA DE SEGURIDAD TÉRMICA SOLIMAX 20 Y 30	56298	375
SISTEMA DE SEGURIDAD TÉRMICA SOLIMAX 40 A 65	56338	395

PARRILLAS PARA CARBÓN		SOLIMAX 20	SOLIMAX 30	SOLIMAX 40	SOLIMAX 50	SOLIMAX 65
PARRILLA CARBÓN CORTA 179 x 309 mm PVP € UNIDAD: 35 €		CÓDIGO 59631	1 ud.	1 ud.	2 uds.	4 uds.
PARRILLA CARBÓN LARGA 224 x 309 mm PVP € UNIDAD: 44 €		CÓDIGO 59632	0,5 ud.	1 ud.	1 ud.	4 uds.

La configuración de las parrillas para carbón, es la misma tanto para los modelos SoliMax como para SoliMax PLUS

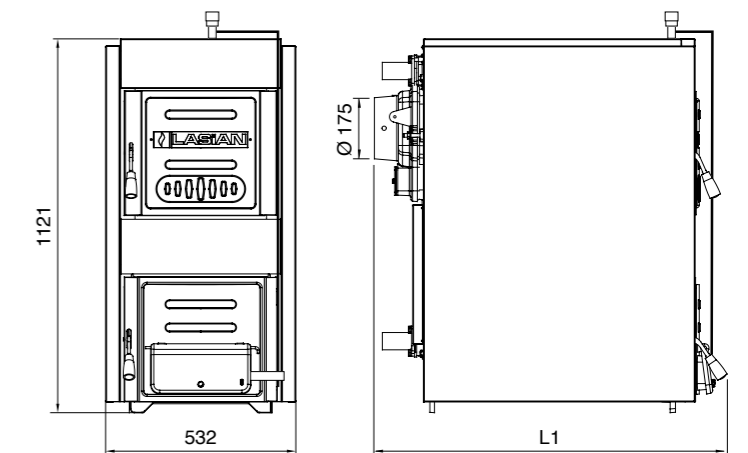

OPTIMAX

PARA CALDERAS DE SÓLIDOS O BIOMASA

- Regulador de Temperatura que gestiona de forma eficiente la instalación.
- En calderas de sólidos y biomasa es muy complicado ajustar el equipo a la demanda de la instalación:
- Junto con un depósito de Inercia, toda la energía que genera se acumula y se reserva para cuando la carga se consume y no da el calor necesario.
- El sistema absorbe las puntas y lo compensa cuando no es suficiente.
- Mantiene una temperatura constante.
- Evita las condensaciones y aumenta su vida útil.
- Mantiene una temperatura mínima y gestiona las variaciones de temperatura en un depósito de inercia
- No permite el retorno del agua caliente acumulada en el depósito de Inercia a la caldera.



OPTIMAX 21-60

SISTEMA DE FUNCIONAMIENTO OPTIMAX

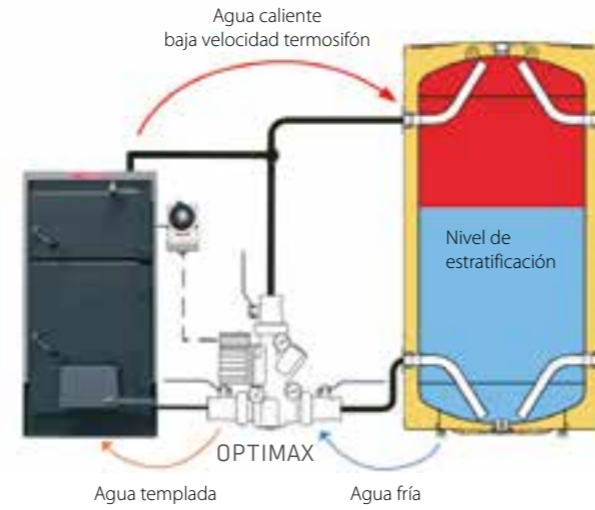

TERMOSTATO OPTIMAX HUMOS 50 A 500 °C

VENTAJAS OPTIMAX

Evita condensaciones en caldera
Confort y temperatura constantes
Óptima eficiencia de la instalación

MODELO	CÓDIGO	POTENCIA	CONEXIONES	PVP €
OPTIMAX 21-60	42002	Para calderas de hasta 60 kW	Con adaptador cobre Ø 28	611
OPTIMAX 21-60 / 72	42004	Para calderas de hasta 60 kW Bulbo termostático de 72 °C	Con adaptador cobre Ø 28	620
TERMOSTATO OPTIMAX	42005	Sólo para calderas de sólidos que no tengan posibilidad de accionamiento sobre el circulador. Ejemplo: Sería necesario para modelos CLX y SOLIMAX		204

KIT DE SÓLIDOS



DESCRIPCIÓN	CÓDIGO	PVP €
KIT DE SÓLIDOS, VÁLVULA DE SEGURIDAD, PURGADOR Y MANÓMETRO	54631	99

SISTEMA DE FUNCIONAMIENTO ECOMAX

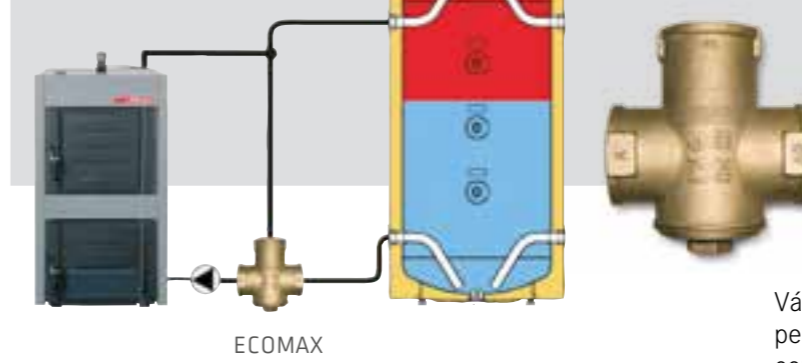

MODELO	CÓDIGO	POTENCIA	CONEXIONES	PVP €
ECOMAX 11-60	59946	Para calderas de hasta 60 kW	H 1-1/4"	138

ECOMAX

PARA CALDERAS DE SÓLIDOS O BIOMASA

Válvula de 3 vías termostáticas que mantiene la temperatura de la caldera por encima de 55 °C para evitar condensaciones. *Dispone de balancín que autorregula las pérdidas de carga en las tomas de entrada.



Sala de calderas



MODELO	CÓDIGO	POTENCIA	CONEXIONES	PVP €
TELEMATX	59949	Calderas SOLIMAX, CLX y CMX	3/4"	178

TELEMATX

PARA CALDERAS DE SÓLIDOS

- Regulador de tiro, con control remoto desde el termostato de ambiente.
- Regula la temperatura desde un termostato de ambiente.

MODO DE FUNCIONAMIENTO:

Cuando la temperatura llega al valor seleccionado, el termostato actúa sobre el regulador de tiro, cerrando la entrada de aire a la caldera para reducir la combustión al mínimo, cuando la temperatura de la vivienda desciende, el termostato hace que el regulador de tiro abra la entrada de aire a la caldera para aumentar la potencia de combustión.



S.A.I. BACKUP 500

SISTEMA DE ALIMENTACIÓN ININTERRUMPIDA

Para Bombas de hasta 5 m³
Carga inteligente de dos pasos para proteger la batería.
Entrada de alimentación de la bomba de 68 W
* No se suministra la batería / Se requerirá una batería de 44 Ah de sólo MANTENIMIENTO. (No valen las baterías de automóvil)

- Accesorio para calderas de combustibles sólidos. Sistema de alimentación ininterrumpida para instalaciones con problemas en la red eléctrica. Este sistema permite mantener en funcionamiento la bomba de circulación en caso de cortes del suministro eléctrico.
- Cuando S.A.I. Backup 500 está conectado al suministro de energía, la electricidad corre a través de él y al mismo tiempo la batería continúa cargándose.

MODELO	CÓDIGO	DESCRIPCIÓN	DIMENSIONES mm (A-F-H)	PESO Kg	PVP €
S.A.I. BACKUP 500	42000	Sistema alimentación ininterrumpida para calderas de sólidos	255 x 224 x 80	1,7	397

INERPLUS

200 A 1000 LITROS

EFICIENCIA: ErP

- Depósitos de inercia en acero para circuitos cerrados de calor.
- 5 conexiones para entradas y salidas y 3 tomas a diferentes alturas para sondas de temperatura.
- Aislamiento de 100 mm fácilmente desmontable, Exterior forrado con tela sintética resistente al calor en color inox.
- Presión máxima de trabajo 3 bar.
- Tomas conducidas en el interior para mejorar la estratificación.



INERPLUS ACS

500 A 1000 LITROS

EFICIENCIA: ErP

- Depósitos de inercia en acero para circuitos cerrados de calor, con un serpentín de tubo corrugado inox AISI 316L con una gran superficie de intercambio, para producir ACS de forma instantánea.
- Requiere instalación de una válvula termostática en la salida de ACS para regular una temperatura de confort.
- 5 conexiones para entradas y salidas y 3 tomas a diferentes alturas para sondas de temperatura.
- Dotado de un perfecto aislamiento de 100 mm fácilmente desmontable, Exterior forrado con tela sintética resistente al calor en color inox.
- Presión máxima de trabajo 3 bar.
- Tomas conducidas en el interior para mejorar la estratificación.

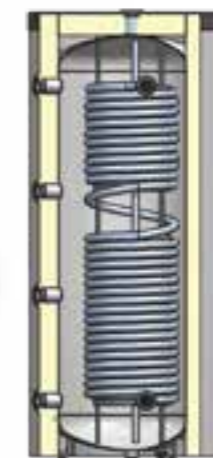

PARA CALDERAS DE BIOMASA

Para la elección del depósito de inercia adecuado para su instalación puede utilizar el siguiente cálculo: De 5 a 10 litros por kW de potencia de caldera

Ejemplo para BIOSELECT 35:

- ➔ MÍNIMO: INERPLUS 200
- ➔ INTERMEDIO: INERPLUS 300
- ➔ MÁXIMO: INERPLUS 400

PARA CALDERAS DE LEÑA-SÓLIDOS

Para la elección del depósito de inercia adecuado para su instalación puede utilizar el siguiente cálculo: De 5 a 10 litros por m² de vivienda.

Ejemplo para 100 m² de vivienda:

- ➔ MÍNIMO: INERPLUS 500
- ➔ INTERMEDIO: INERPLUS 750
- ➔ MÁXIMO: INERPLUS 1000

MODELO	CÓDIGO	CLASE EFICIENCIA ENERGÉTICA	VOLUMEN LITROS	CONEXIONES		DIMENSIONES mm		PESO kg	PVP €
				ENTRADA	SALIDA	DIÁMETRO	ALTURA		
INER PLUS 200	53870	B	200	H 1"	H 1"	670	1215	41	526
INER PLUS 300	53871	B	300	H 1 1/2"	H 1 1/2"	670	1605	55	714
INER PLUS 500	53873	B	500	H 1 1/2"	H 1 1/2"	850	1765	107	1.175
INER PLUS 750	53874	B	750	H 2"	H 2"	1100	1675	150	1.609
INER PLUS 1000	53875	B	1000	H 2"	H 2"	1100	2020	182	1.707

PRODUCCIÓN DE ACS

* Datos de cálculo:

Salto térmico de 30 °C: temperatura de entrada agua fría de 10 °C, temperatura de salida ACS 40 °C, y temperatura del depósito 68 °C

MODELO	SUPERFICIE / POTENCIA DE INTERCAMBIO DE SERPENTÍN		CONTENIDO DE ACS DEL SERPENTÍN LITROS	* PRODUCCIÓN DE ACS EN CONTINUO LITROS/HORA	* AUTONOMÍA ACS A 40 °C SIN APORTACIÓN DE CALOR POR CALDERA O FUENTE EXTERNA LITROS
	m ²	kW			
INER PLUS ACS 500	4,4	42	34	1206	380
INER PLUS ACS 750	6,0	52	47	1494	570
INER PLUS ACS 1000	7,5	74	59	2126	810

MODELO	CÓDIGO	CLASE EFICIENCIA ENERGÉTICA	VOLUMEN LITROS	CONEXIONES		DIMENSIONES mm		PESO kg	PVP €
				ENTRADA/SALIDA	SERPENTÍN	DIÁMETRO	ALTURA		
INER PLUS ACS 500	53876	B	500	H 1 1/2"	H 1"	850	1765	115	1.440
INER PLUS ACS 750	53877	B	750	H 1 1/2"	H 1"	1100	1675	170	1.946
INER PLUS ACS 1000	53878	B	1000	H 1 1/2"	H 1"	1100	2020	206	2.186

AQUASELECT INOX

GAMA MURAL

DEPÓSITOS DE ACERO INOXIDABLE

EFICIENCIA: ErP

- Depósitos de acero inoxidable AISI 316-L y serpentín corrugado también de acero inoxidable AISI 316-L, que debido a las turbulencias que genera el tubo corrugado y la gran superficie de intercambio del mismo, proporcionan el máximo caudal de ACS continuo con una fuente de calor externa procedente de caldera, captadores de energía solar térmica o equipos de aerotermia o geotermia.
- Todos los modelos admiten la posibilidad de instalar una resistencia eléctrica de apoyo como opción.
- Aislado con poliuretano expandido libre de CFC. Exterior de camisa de acero con pintura Epoxi.
- Presión de trabajo 8 bar.



**NUEVO
DISEÑO**



AQUASELECT INOX

GAMA SUELO

DEPÓSITOS DE ACERO INOXIDABLE

EFICIENCIA: ErP

- Depósitos de acero inoxidable AISI 316-L y serpentín corrugado también de acero inoxidable AISI 316-L, que debido a las turbulencias que genera el tubo corrugado y la gran superficie de intercambio del mismo, proporcionan el máximo caudal de ACS continuo con una fuente de calor externa procedente de caldera, captadores de energía solar térmica o equipos de aerotermia o geotermia.
- Todos los modelos admiten la posibilidad de instalar una resistencia eléctrica de apoyo como opción.
- Aislado con poliuretano expandido libre de CFC. Exterior de camisa de PVC con pintura Epoxi en todos los modelos.
- Presión de trabajo 8 bar.



MODELO	CÓDIGO	CLASE EFICIENCIA ENERGÉTICA	VOLUMEN LITROS	ÁREA SERPENTÍN m ²	CAUDAL EN CONTINUO L/H ΔT = 28 K	CONEXIONES		DIMENSIONES DEPÓSITO		PESO CON EMBALAJE Kg	PVP €
						Agua sanitaria	Serpentín	Diámetro mm	Altura mm		
IAVMM 80 X	53636	B	80	0,60	465	M 1/2"	M 1/2"	387	1125	25,5	492
IAVMM 120 X	53637	B	120	0,87	675	M 1/2"	H 3/4"	462	1170	34	637
IAVMM 150 X	53638	B	150	1,08	835	M 1/2"	H 3/4"	460	1415	44	883
IAVMM 200 X	53639	B	200	1,11	860	M 1/2"	H 3/4"	586	1255	58,5	1.050

KIT DE APOYO ELÉCTRICO, GAMA MURAL

PARA MODELO	CÓDIGO	POTENCIA kW	PVP €
IAVMM 80-120	60567	2	58,60
IAVMM 150-200	60563	3	71,20

MODELO	CÓDIGO	CLASE EFICIENCIA ENERGÉTICA	VOLUMEN LITROS	ÁREA SERPENTÍN m ²	CAUDAL EN CONTINUO L/H ΔT = 28 K	CONEXIONES		DIMENSIONES DEPÓSITO		PESO CON EMBALAJE Kg	PVP €
						Agua sanitaria	Serpentín	Diámetro mm	Altura mm		
IAVSM 150 X	53653	B	150	0,94	792	H 3/4"	H 3/4"	620	1170	43	1.108
IAVSM 200 X	53654	B	200	1,15	969	H 3/4"	H 3/4"	670	1235	48	1.308
IAVSM 300 X	53655	B	300	1,29	1.087	H 3/4"	H 3/4"	670	1610	62	1.660
IAVSM 500 X	53657	B	500	2,36	1.988	H 1"	H 1"	850	1758	97	3.146
IAVSM 740 X	53658	B	740	2,6	2.191	H1 1/2"	H 1"	1210	1700	174	4.721

KIT DE APOYO ELÉCTRICO, GAMA SUELO

PARA MODELO	CÓDIGO	Potencia kW	PVP €
IAVSM 150-200	60564	3	89
IAVSM 300-500	60565	6	184
IAVSM 740	60566	9	192

AQUASELECT

GAMA MURAL

DEPÓSITOS VITRIFICADOS

EFICIENCIA:

- Depósitos de acero vitrificado líquido y serpentín optimizado para proporcionar el máximo caudal de ACS continuo con una fuente de calor externa procedente de cualquier tipo de caldera, captadores de energía solar térmica, etc.
- La protección contra la corrosión está garantizada por la disposición del ánodo de magnesio sobredimensionado.
- Todos los modelos admiten la posibilidad de instalar una resistencia eléctrica de apoyo como opción.
- Aislado con poliuretano expandido libre de CFC. Exterior de camisa de acero con pintura Epoxi.
- Presión de trabajo 8 bar.

NUEVO DISEÑO



Detalle interacumulador horizontal



Detalle interacumulador vertical

VERTICALES											
MODELO	CÓDIGO	CLASE EFICIENCIA ENERGÉTICA	VOLUMEN LITROS	ÁREA SERPENTÍN m ²	CAUDAL EN CONTINUO l/h ΔT = 28 K	CONEXIONES		DIMENS. DEPÓSITO		PESO CON EMBALAJE Kg	PVP €
						Agua sanitaria	Serpentín	Diámetro mm	Altura mm		
IAVMM 80	53630	B	80	0,49	340	M 1/2"	M 1/2"	387	1115	36,5	271
IAVMM 120	53631	B	120	0,65	520	M 1/2"	H 3/4"	462	1165	44,5	384
IAVMM 150	53632	B	150	0,89	580	M 1/2"	H 3/4"	586	1015	61	475
IAVMM 200	53633	B	200	0,89	580	M 1/2"	H 3/4"	586	1255	73	612
HORIZONTALES											
IAHMM 80	53666	C	80	0,35	340	M 1/2"	M 1/2"	462	835	31	352
IAHMM 120	53667	C	120	0,59	580	M 1/2"	M 1/2"	462	1170	42	510
IAHMM 150	53668	C	150	0,59	580	M 1/2"	M 1/2"	586	1015	58+6	578
IAHMM 200	53669	C	200	0,77	750	M 1/2"	M 1/2"	586	1255	74+6	714

DESCRIPCIÓN	CÓDIGO	PVP €
VAINA SONDA TEMPERATURA 1/2" X 200 mm (para todos los modelos)	50510	4,73

KIT DE APOYO ELÉCTRICO, GAMA MURAL			
PARA MODELO	CÓDIGO	Potencia kW	PVP €
IAVMM 80-120	VERT 60569	2	63,00
	HORIZ 60570		
IAVMM 150-200	60556	3	66,68

AQUASELECT

GAMA SUELO

DEPÓSITOS VITRIFICADOS

EFICIENCIA:

- Depósitos de acero vitrificado líquido y serpentín optimizado para proporcionar el máximo caudal de ACS continuo con una fuente de calor externa procedente de cualquier tipo de caldera, captadores de energía solar térmica, etc.
- La protección contra la corrosión está garantizada por la disposición de dos ánodos de magnesio sobredimensionados.
- Todos los modelos admiten la posibilidad de instalar una resistencia eléctrica de apoyo como opción.
- Aislado con poliuretano expandido libre de CFC, con camisa exterior de PVC.
- Presión de trabajo 8 bar.

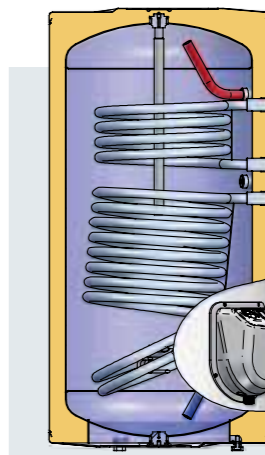

AQUA SELECT DÚO

GAMA DÚO. DE 200 y 300 LITROS DOBLE SERPENTÍN

IAVSB Modelo Dúo

Comparten las mismas características y están dotados de doble serpentín. Posibilidad de instalar resistencia intermedia de apoyo "Resistencia Dúo".

MODELO	CÓDIGO	CLASE EFICIENCIA ENERGÉTICA	VOLUMEN LITROS	ÁREA SERPENTÍN m ²	CAUDAL EN CONTINUO l/h ΔT = 28 K	CONEXIONES		DIMENS. DEPÓSITO		PESO CON EMBALAJE Kg	PVP €
						Agua sanitaria	Serpentín	Diámetro mm	Altura mm		
IAVSM 150	53640	B	150	0,67	566	H 3/4"	H 3/4"	620	1170	65	484
IAVSM 200	53641	B	200	0,86	727	H 3/4"	H 3/4"	670	1235	71	726
IAVSM 300	53642	B	300	1,15	972	H 3/4"	H 3/4"	670	1625	88	1.000
IAVSM 500	53644	B	500	1,85	1557	H 1"	H 1"	850	1785	153	1.447
IAVSM 740	53645	B	740	2,08	1756	H 1 1/2"	H 1"	1110	1695	210	2.031
IAVSB 200 DÚO	53647	B	200	0,35/0,86	1019	H 3/4"	H 3/4"	670	1235	77	895
IAVSB 300 DÚO	53648	B	300	0,89/1,15	1720	H 3/4"	H 3/4"	670	1625	98	1.238

DESCRIPCIÓN	CÓDIGO	PVP €
VAINA SONDA TEMPERATURA 1/2" X 200 mm (para todos los modelos)	50510	4,73

KIT DE APOYO ELÉCTRICO, GAMA SUELO			
PARA MODELO	CÓDIGO	POTENCIA kW	PVP €
IAVSM 150-200	60573	3	75
IAVSM 300-500	60574	6	125
IAVSM 740	60575	9	141
IAVSB 200-300 DÚO	53449	3	79

SOLMATIC

150, 200 Y 300 LITROS

DEPÓSITOS DE ACERO INOXIDABLE

EFICIENCIA: ErP B C



MODELO	CÓDIGO	CLASE EFICIENCIA ENERGÉTICA	DESCRIPCIÓN	PVP €
SOLMATIC 150	1640	B	1 Colector solar plano de 2 m ² + 1 interacumulador de 150 litros + anticongelante	1.985
SOLMATIC 200	1641	C	1 Colector solar plano de 2 m ² + 1 interacumulador de 200 litros + anticongelante	2.200
SOLMATIC 300	1642	B	2 Colectores solares plano de 2 m ² + 1 interacum. de 300 litros + anticongelante	2.982

Puesta en marcha (consultar)



* La regulación solar SOLMATIC, se encarga de conseguir el calentamiento del acumulador hasta alcanzar la temperatura seleccionada por el usuario, gestionando la conexión y desconexión de la bomba solar en función de los valores de programación elegidos.

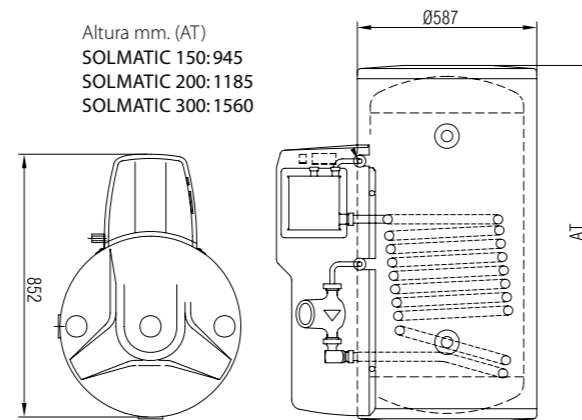

Kit solar doméstico de 1 serpentín, compuesto por:

- Bomba que permite una instalación máxima de 10 metros.
- Regulación solar SOLMATIC.*
- 1 o 2 captadores solares con los accesorios necesarios para instalar en cubierta plana o inclinada.
- Depósito acumulador vitrificado de 150, 200 o 300 litros. Con grupo hidráulico.
- Todos los elementos necesarios para el montaje del equipo de forma fácil y rápida.
- Adaptable a instalaciones que disponen ya de caldera.

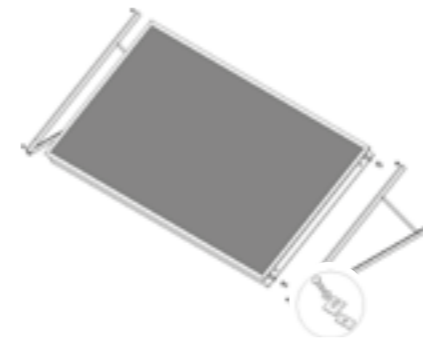

Captador solar



SISTEMA DRAINBACK

- Sin riesgo de congelación
- Sin riesgo de sobretemperatura
- Seguridad por defecto

El principio de funcionamiento garantiza seguridad absoluta durante fases de inactividad. Cuando la bomba está parada, el líquido caloportador no se encuentra en los captadores, de esa manera están protegidos el líquido y los componentes del circuito solar. Es imposible la circulación inversa con la consecuente disipación nocturna de calor e irregularidades en el funcionamiento debido al aire en el sistema. No es necesaria la instalación de purgadores y del vaso de expansión, que normalmente requieren mantenimiento. El funcionamiento con anticongelante protege el circuito de manera duradera de oxidación y heladas.

DESCRIPCIÓN DEL CAPTADOR Y DEPÓSITO

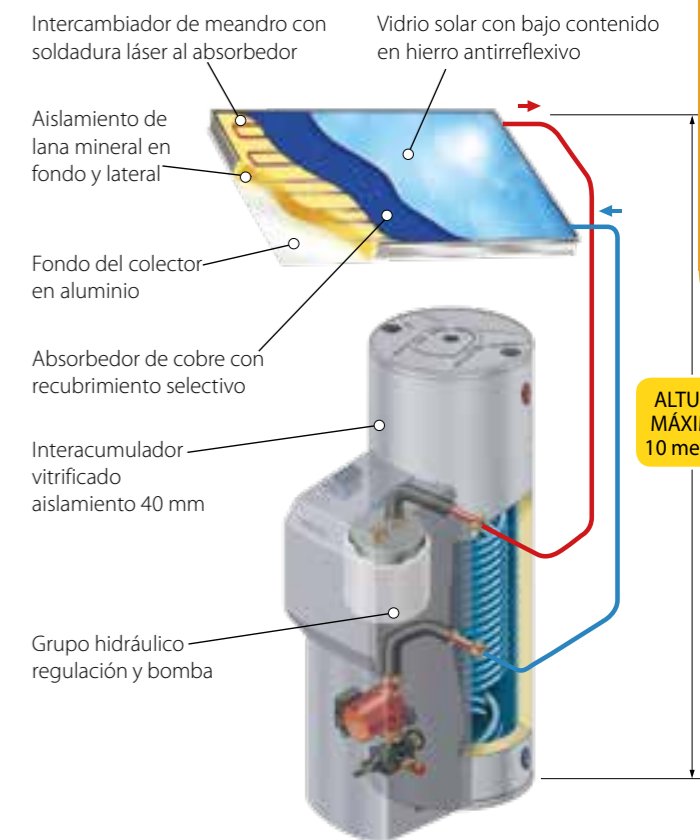

ALTURA MÁXIMA 10 metros

SOPORTACIONES	CÓDIGO	ANCLAJES	PVP €
Kit de montaje para 1 captador, cubierta inclinada	58210	ver anclajes	89
Kit de montaje para 1 captador, cubierta plana	58211	no necesita	179

* Para SOLMATIC 300 son necesarias 2 unidades

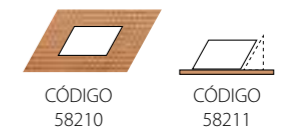

ANCLAJES	CÓDIGO	PVP €
Anclaje universal para 1 captador (4 unidades)	53380	42
Anclaje universal para 2 captadores (8 unidades)	53381	84
Anclaje teja mixta para 1 captador (4 unidades)	53382	58
Anclaje teja mixta para 2 captadores (8 unidades)	53383	116

APOYO ELÉCTRICO 3 kW	CÓDIGO	PVP €
Para SOLMATIC 200 y 300 *	1 1/2"	53449 79

* El modelo SOLMATIC 150 no admite instalación de apoyo eléctrico



SOLMATIC DÚO

200 Y 300 LITROS

EFICIENCIA: ErP B C



Kit solar doméstico de 2 serpentines, (uno para calentamiento mediante captadores y un segundo de apoyo por caldera u otro sistema alternativo).

Compuesto por:

- Bomba que permite una instalación máxima de 10 metros.
- Regulación solar SOLMATIC. *
- 1 o 2 captadores solares con los accesorios necesarios para instalar en cubierta plana o inclinada.
- Depósito acumulador vitrificado de 200 o 300 litros. Con grupo hidráulico.
- Todos los elementos necesarios para el montaje del equipo de forma fácil y rápida.
- Soportaciones, anclajes y apoyo eléctrico iguales al modelo SOLMATIC.

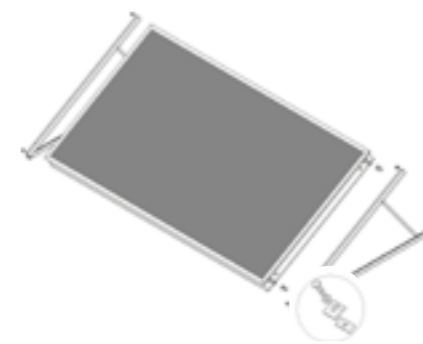

Captador solar



SISTEMA DRAINBACK

- Sin riesgo de congelación
- Sin riesgo de sobretemperatura
- Seguridad por defecto

El principio de funcionamiento garantiza seguridad absoluta durante fases de inactividad. Cuando la bomba está parada, el líquido caloportador no se encuentra en los captadores, de esa manera están protegidos el líquido y los componentes del circuito solar. Es imposible la circulación inversa con la consecuente disipación nocturna de calor e irregularidades en el funcionamiento debido al aire en el sistema. No es necesaria la instalación de purgadores y del vaso de expansión, que normalmente requieren mantenimiento. El funcionamiento con anticongelante protege el circuito de manera duradera de oxidación y heladas.

DESCRIPCIÓN DEL CAPTADOR Y DEPÓSITO

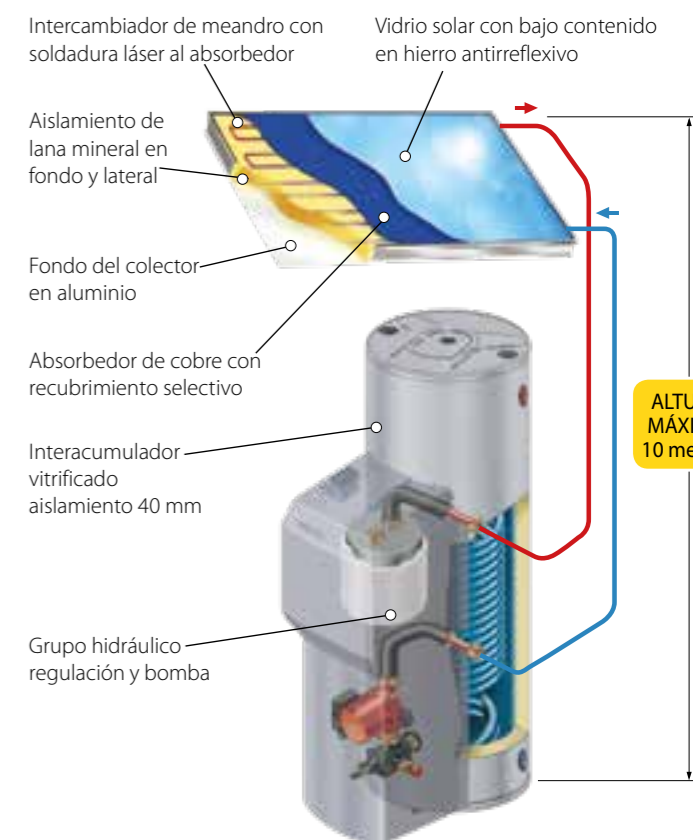

MODELO	CÓDIGO	CLASE EFICIENCIA ENERGÉTICA	DESCRIPCIÓN	PVP €
SOLMATIC DÚO 200	1643	C	1 Colector solar plano de 2 m ² + 1 intercumulador de 200 litros + anticongelante	2.399
SOLMATIC DÚO 300	1644	B	2 Colectores solares plano de 2 m ² + 1 interacum. de 300 litros + anticongelante	3.392

Puesta en marcha (consultar)



* La regulación solar SOLMATIC, se encarga de conseguir el calentamiento del acumulador hasta alcanzar la temperatura seleccionada por el usuario, gestionando la conexión y desconexión de la bomba solar en función de los valores de programación elegidos.

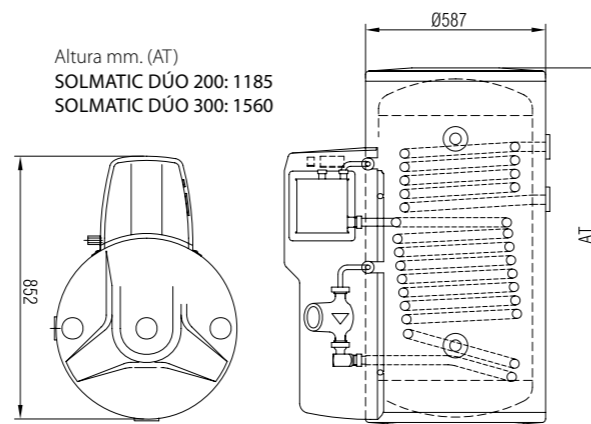

SOPORTACIONES	CÓDIGO	ANCLAJES	PVP €
Kit de montaje para 1 captador, cubierta inclinada	58210	ver anclajes	89
Kit de montaje para 1 captador, cubierta plana	58211	no necesita	179

* Para SOLMATIC 300 son necesarias 2 unidades

ANCLAJES	CÓDIGO	PVP €
Anclaje universal para 1 captador (4 unidades)	53380	42
Anclaje universal para 2 captadores (8 unidades)	53381	84
Anclaje teja mixta para 1 captador (4 unidades)	53382	58
Anclaje teja mixta para 2 captadores (8 unidades)	53383	116

APOYO ELÉCTRICO 3 kW	CÓDIGO	PVP €
Para SOLMATIC 200 y 300 *	1 1/2"	53449 79

* El modelo SOLMATIC 150 no admite instalación de apoyo eléctrico

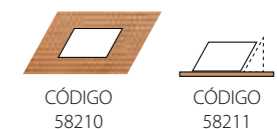

NOSTALGIA

RADIADORES DE HIERRO FUNDIDO

- La gama de radiadores NOSTALGIA combina la estética de los primeros emisores de inicios del siglo XX, con unas prestaciones energéticas acordes a las necesidades actuales.
- La gama se compone de:
 - 2 columnas con decoración, y 2 alturas, 760 y 950 mm.
 - 3 columnas con decoración, y 2 alturas, 760 y 950 mm.
- Acabado exterior en color GRIS de fundición natural, que le confiere una estética única.
- Las emisiones energéticas de los radiadores NOSTALGIA son conformes a la Directiva Europea EN 442.
- Presión máxima de trabajo 8 bar.
- Temperatura máxima de trabajo 95°C.
- Ensamblado de elementos según petición del cliente, con un máximo de 20 elementos por batería. El conjunto se compone de elementos con patas en los extremos. Para baterías superiores a 14 elementos, se suministrarán con una pata intermedia, por lo que se recomienda elegir un número impar de elementos para que la pata central quede en el centro de la batería.
- El suministro incluye 4 reducciones de 1/2" montadas, por batería.



NOSTALGIA 3 COLUMNAS

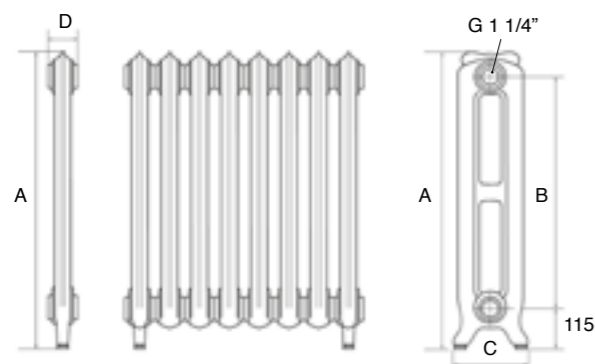

NOSTALGIA 2 COLUMNAS

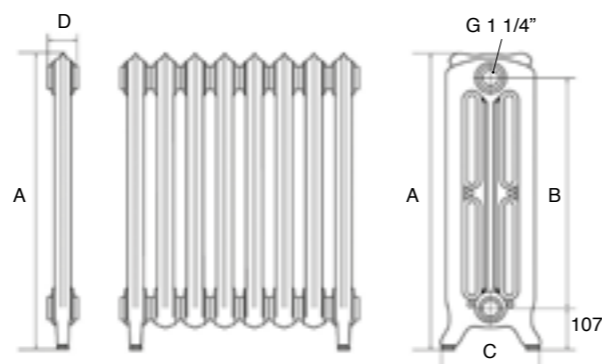

NOSTALGIA 3 COLUMNAS



NOSTALGIA 2 COLUMNAS CON DECORACIÓN



NOSTALGIA 2 COLUMNAS



VÁLVULA PARA EL RADIADOR NOSTALGIA



R- NOS LP

Kit completo con mando llave de baquelita



R- NOS PUR



R- NOS TA

MODELO	CÓDIGO	Peso kg	Volumen agua (l)	Potencia W ΔT 50° C	A mm.	B mm.	C mm.	D mm.	PVP €
NOSTALGIA 2 COLUMNAS CON DECORACIÓN									
600 INTERMEDIO	62006	11,8	2,64	120,3	695	600	183	76	84
600 PATAS	62005	13,78	2,64	120,3	760	600	183	76	99
800 INTERMEDIO	62008	14,47	3,35	148,1	890	795	183	76	109
800 PATAS	62007	16,08	3,35	148,1	955	795	183	76	116
NOSTALGIA 3 COLUMNAS CON DECORACIÓN									
600 INTERMEDIO	62254	12,78	3,05	144,1	713	600	226	78	97
600 PATAS	62255	13,61	3,05	144,1	768	600	226	78	110
800 INTERMEDIO	62256	17,78	3,50	179,3	907	795	226	78	124
800 PATAS	62257	18,61	3,50	179,3	961	795	226	78	133

COMPLEMENTOS PARA RADIADOR NOSTALGIA

MODELO	DESCRIPCIÓN	CÓDIGO	PVP €
R- NOS LP	Kit completo de llave, detentor, tapón y purgador 1/2"	62200	160
R- NOS PUR	Purgador de latón 1/2"	62203	5,90
R- NOS TA	Tapón de latón 1/2"	62204	11,34

CONDICIONES GENERALES DE VENTA

- 1** Esta tarifa de precios anula a todas las anteriores (medidas, datos, artículos, precios, etc.)
- 2** Todos los precios indicados en la presente tarifa están expresados en Euros, se consideran sin el IVA correspondiente y para mercancía puesta en fábrica.
- 3** No se incluye en los precios indicados programador horario ni termostato de ambiente.
- 4** Los datos relativos a pesos, dimensiones y otro tipo de características se considerarán siempre como información complementaria al modelo y precio correspondiente. Pueden ser objeto de modificación por mejora o necesidades técnicas siempre que cumplan las funciones esenciales del mismo, sin que ello de lugar a reclamación alguna. Sin embargo, el cliente puede si lo desea, consultar cualquier dato o características antes de la realización del pedido.
- 5** Los precios indicados en la presente tarifa se refieren al producto en sí como unidad individual. Quedan excluidas por lo tanto, todas las operaciones de transporte, instalación, montaje, complementos de instalación, pruebas, etc.
- 6** La garantía será la establecida en la documentación que se acompaña a cada caldera. Para que ésta tenga validez es imprescindible que la copia de la misma rellena con los datos solicitados se encuentre en nuestro poder en un plazo máximo de 20 días después de instalada la caldera.
- 7** Garantía de 2 años para todos los productos.
- 8** No incluye la garantía el desgaste natural de las piezas, ni las consecuencias de una inadecuada instalación o manipulación por personal no cualificado profesionalmente para este tipo de aparatos. No incluye, las averías producidas por falta de agua en la instalación ni por heladas.
- 9** En ningún caso, el fabricante asume responsabilidad sobre daños y perjuicios ocasionados a personas o cosas producto de accidentes que no sean exclusivamente consecuencia de la caldera en sí como unidad individual.



LASIAN Tecnología del Calor, S.L.

Políg. Ind. Las Norias, parcela nº 7
50450 Muel (Zaragoza)
Tel. +34 976 140 600 - Fax +34 976 140 522
info@lasian.es - www.lasian.es

